



# ARETACE ROZVODŮ MOTORU



**KATALOG**  
**GARÁŽOVÉHO VYBAVENÍ**



**AUTODÍLY**

## Sada aretace rozvodu motorů BMW / 11 ks

### Kód motoru:

M50, M52, M42, M60

### Modely:

BMW E30, E34, E36, E38, E39, E46



**ENERGY**

Obj. kód **NE00251**

**BMW**

## Sada aretace rozvodu motorů BMW M40/M42/M50/M60/M62

### Kód motoru:

164E2, 164E3 M43, 184E2, 184S1, 194E1 M43, 194S1 M44, 206S2, 256S1, 256S2, 358S1, 448S1 M62, M70, M73, S70

### Modely:

316 E46 1998-2004  
316 E46 1999-2001  
318 E30 1989-1991  
318 E36 S/Coupe 1992-1998  
318 E36 1993-1999  
318 E36 ti 1994-1998  
318 E36 S/Coupe 1996-1999  
318 E36 ti Compact 1996-2001  
318 E46 1998-2004  
320 E36 1991-1997  
325 E36 1991-1997  
518 E34 1994-1996  
520 E34 1989-1996  
525 E34 1989-1996  
535 E39 1996-2000  
540 E39 1996-2000  
735 E38 1996-2002  
740 E38 1996-2002  
750 E32/38 1987-2002  
840 E31 1993-1999  
850 E31 1990-1999  
Z3 1.9 1996-1999  
Z3 1.9 1999-2003



**ENERGY**

Obj. kód **NE00376**

**BMW**

## Sada aretace rozvodu motorů BMW M42/M44/M50/M52/56

### Kód motoru:

M42, M44, M50, M52, M56, jednoduchý i dvojitý (double) VANOS

### Modely:

E30: 318is 16V, 89-91 (M42)  
E34: 518i 94-96 (M43), 520i 89-96  
E34: 525i 89-96, 525i 89-96 jednoduchý VANOS  
E36/E46: 320i 98-06 dvojitý VANOS, 323i Compact 95-01 jednoduchý VANOS  
E36: 316i 93-99 / E46- 316i 99-04 / 316i Compact 94-01 (M43)  
E36: 318i / Coupe 92-98 / 318ti Compact 94-98 (M42), 318i / Coupe 96-99 / 318ti Compact 96-01 (M44), 320i 91-97, 320i 91-99 jednoduchý VANOS (M52)  
E36: 318i 93-99 (M43)  
E36: 325i 91-97 jednoduchý VANOS  
E38: 328i 95-99 jednoduchý VANOS  
E38: 728i 95-98 jednoduchý VANOS, 728i 98-02 dvojitý VANOS  
E39: 520i 95-99 jednoduchý VANOS, 520i 98-03 dvojitý VANOS  
E39: 523i 95-99 jednoduchý VANOS, 523i 98-01 dvojitý VANOS  
E39: 525i 00-03 dvojitý VANOS  
E39: 528i 96-00 jednoduchý VANOS, 528i 98-01 dvojitý VANOS (M52), 530i 00-03 dvojitý VANOS  
E43: 520i 89-96 jednoduchý VANOS  
E46: 318i 98-04 (M43)  
E46: 323i 98-01 dvojitý VANOS (M52)  
E46: 325i Compact 00-06 dvojitý VANOS  
E46: 328i 98-01 dvojitý VANOS, 330i 00-06 dvojitý VANOS  
E53: X5-3, 01 99-05 dvojitý VANOS (M54)  
E60/6: 03-05 dvojitý VANOS  
E60/61: 530i 03-05 dvojitý VANOS  
E60/E61: 525i 03-05 dvojitý VANOS  
E65/E66: 730i 02-05 dvojitý VANOS  
E83 X3: 2, 51 03-06 dvojitý VANOS  
E85: Z4-2, 2.0l 03-06 dvojitý VANOS, 2.5l 03-06 dvojitý VANOS, 3.0l 03-06 dvojitý VANOS  
X3: 3, 01 03-06 dvojitý VANOS  
Z3: 1.8i 96-99, 1.9i 99-03 (M43/M44), 2.0i 99-03 dvojitý VANOS (M52), 2.2i 00-03 dvojitý VANOS (M52), 2.8i 97-99 jednoduchý VANOS, 2.8i 00-03 dvojitý VANOS, 3.0i 00-03 dvojitý VANOS (M54)



**ENERGY**

Obj. kód **NE00377**

**BMW**

## Sada aretace rozvodu motorů BMW M52TU/M54/M56

### Kód motoru:

M52, M54, M56 (Double Vanos)

### Modely:

320i E46 (2000-2007)  
320i, 323i, 328i Coupe E46 (1998-2001)  
325i, 330i E46 Compact (2000-2007)  
520, 523i, 528i E39 (1998-2001)  
520i, 525i, 530i E39 (2000-2003) E60, E61 (2003-2005)  
728i E38 (1998-2002)  
728i E38 (1998-2002)  
730i E65, E66 (2002-2005)  
X3 3.0 E83 (2003-2007)  
X5 3.0i E53 (1999-2007)  
Z3 2.0i, 2.8i (99-03) 2.2i, 3.0i (2000-2003)  
Z4 2.5, 3.0 E85 (2003-2006)



**ENERGY**

Obj. kód **NE00379**

**BMW**

## Sada aretace rozvodu motorů BMW N40, N45, N45T

ENERGY

Obj. kód NE00381

BMW

### Kód motoru:

N40, N45, N45T (varianty B16, B16A, B16AC)

### Modely:

BMW 116i (E81, E87), rok výroby 2003-2009  
BMW 316i (E46, E90), rok výroby 2001-2008  
BMW 316Ci (E46), rok výroby 2001-2006  
BMW 316ti (E46), rok výroby 2001-2006



## Sada aretace rozvodu motorů BMW N47, N57

ENERGY

Obj. kód NE00522

BMW

### Kód motoru:

1.6D, 2.0D, 3.0D - N47, N47S, N57 (roky výroby 2007-2015)

### Modely:

BMW: 116d, 118d, 120d, 123d (generace E81, E82, E87, E88, F20)  
BMW: 316d, 318d, 320d, 325d, 330d (generace E90, E91, E92, E93, F30)  
BMW: 520d, 525d, 530d, 535d, 535d GT, M550d (generace E60, E61, F07, F10, F11)  
BMW: 730d, 740d, 750d (generace F01)  
BMW: X1 1.8d, 2.0d, 2.3d (generace E84)  
BMW: X3 1.8d, 2.0d, 3.0d, 3.5d (generace E83, F25)  
BMW: X5 3.0d, 4.0d, M5.0d (generace E70)  
BMW: X6: 3.0d, 4.0d, M5.0d (generace E71)



## Sada aretace rozvodu motorů BMW N47 N47S N57

ENERGY

Obj. kód NE00523

BMW

### Kód motoru:

N47, N47S, N57 a N57S

### Modely:

BMW řada 1: E81, E82, E87, E88 a F20; modely 116d, 118d, 120d a 123d  
BMW řada 3: E90, E91, E92, E93 a F30; modely 316d, 318d, 320d, 325d a 330d  
BMW řada 5: E60, E61, F07, F10 a F11; modely 520d, 525d, 530d, 530d GT, 535d, 535d GT a M550d  
BMW řada 6: F12; model 640d  
BMW řada 7: F01; modely 730d, 740d a 750d  
BMW X1: E84; modely 1.8d, 2.0d a 2.3d  
BMW X3: E83 a F25; modely 1.8d, 2.0d, 3.0d a 3.5d  
BMW X5: E70; modely 3.0d, 4.0d a M5.0d  
BMW X6: E71; modely 3.0d, 4.0d a M5.0d



## Sada aretace rozvodu motorů BMW, LAND ROVER M47, M47TU, M47T2, M57, M57TU, M57TU2

ENERGY

Obj. kód NE00179

BMW

LAND ROVER

### Kód motoru:

M47, M47TU, M47T2, M57, M57TU, M57TU2

### Modely:

BMW řada 1: 118D, 120D E87 (2003-2007)  
BMW řada 3: 318D, 320D - E46/E90/E91 (1997-2008); 325D - E90/E91/E92/E93 (2006-2010); 330D/xD - E46/E90/E91/E92/E93 (1998-2008); 335D - E90/E91/E92 (2006-2010)  
BMW řada 5: 520D, 525D, 530D - E39/E60/E61 (1999-2010); 535D - E60/E61 (2004-2010)  
BMW řada 6: 635D - E63/E64 (2004-2010); 730D - E38/E65/E66 (1998-2008)  
BMW řada X: X3 2.0 D, X3 3.0 D - E83 (2003-2010); X5 3.0 D - E53/E70 (2000-2010)  
Land Rover: 2.0 D, 2.5 D



## Sada aretace rozvodu motorů BMW N51, N52, N53, N54

ENERGY

Obj. kód NE00375

BMW

### Kód motoru:

N51, N52, N53, N54

### Modely:

BMW: 128i, 130i, 135i - E81 / E82 / E87  
BMW: 323i, 325i, 328i, 330i, 335i - E90 / E91 / E92 / E93  
BMW: 523i, 525i, 528i, 530i - E60 / E61  
BMW: 535i, 630i - E63 / E64  
BMW: 730i - E65 / E66  
BMW: X3 2.5 / 3.0 - E83  
BMW: X5 3.0 - E70  
BMW: Z4 2.5 / 3.0 - E85 / E86



## Sada aretace rozvodu motorů BMW N42, N46, B18, B18A, B20, B20A, B20B

ENERGY

Obj. kód NE00378

BMW

### Kód motoru:

N42, N46, N46T Valvetronic, B18, B18A, B20, B20A, B20B

### Modely:

BMW 1: 118i; 120i (E87) 2004-2010  
BMW 3: 316i; 316 ti Compact (E46) 2001-2005, 318i (E46) 2001-2007, 318i (E90) 2005-2008  
BMW 5: 520i (E90) 2004-2008  
Z4: 2.0 (E85) 2004-2009  
X3: 2.0i (E83) 2005-2009



## Sada aretace rozvodu motorů BMW N42, N46, N46T, B18, B18A, B20, B20A, B20B

ENERGY

Obj. kód NE00380

BMW

### Kód motoru:

N42, N46, N46T, B18, B18A, B20, B20A, B20B

### Modely:

BMW 1 118i; 120i (E87) - 2004-2010  
 BMW 3 316i; 316 ti Compact (E46) - 2001-2005;  
 318 ti Compact (E46) - 2005-2005;  
 318i (E46) - 2001-2007; 318i (E90) - 2005-2008  
 BMW 5 520i (E90) - 2004-2008  
 BMW Z4: 2.0 (E85) - 2004-2009  
 BMW X3: 2.0i (E83) - 2005-2009



## Sada aretace rozvodu motorů MINI COOPER

ENERGY

Obj. kód NE00180

MINI COOPER

### Kód motoru:

W10B16AA, W11B16AA, W10B16BA

### Modely:

Mini (R50) One (66 kW) a Mini (R50) Cooper (85 kW),  
 s motorem W10B16, 1.6i 16V (1598 cc), výroba od 06.2001 do 08.2006  
 Mini Cabrio (R52) One (66 kW) a Mini Cabrio (R52) Cooper (85 kW),  
 s motorem W10B16, 1.6i 16V (1598 cc), výroba od 07.2004 do 08.2008  
 Mini Cooper S (R53)



## Sada aretace rozvodu motorů PSA, MINI COOPER

ENERGY

Obj. kód NE00382

PSA

MINI COOPER

### Kód motoru:

1.4 Vti, 1.6VTi, 1.6THP, 1.4 VTi (Valvetronic),  
 EP3(8FS) (Valvetronic), EP6(5FW), 1.6 THP  
 (přímý vstřík paliva), EP6DT (5FX) a EP6DTS  
 (5FY) BMW: N12 (1.4/1.6) a N14 (1.6)

### Modely:

CITROËN: C3, DS3 Vti, Picasso DS3, C4 VTi, C4 Picasso  
 PEUGEOT: 207 / CC, 308  
 MINI Cooper: One Coupé, One 1.4i Coupé,  
 Cooper Coupé, Cooper Hatchback  
 a Cooper One Hatchback,  
 Clubman (řady R55 a R56)



## Sada aretace rozvodu motorů FIAT, IVECO, PSA

ENERGY

Obj. kód NE00175

FIAT

IVECO

### Kód motoru:

Benzinové - 1.2 16V, 1.4 12V, 1.6 16V, 1.8/ 2.0 16V, 2.0 20V  
 Dieselové - 1.9D/TD, 1.9JTD, 2.4TD/JTD  
 Fiat - 176B9.000, 182B2.000, 188A5.000, 178B3.000, 182A4.000,  
 182A6.000, 182B6.000, 160A7.000, 182A7.000, 182A8.000, 185A2.000,  
 188A3.000, 223A6.000  
 Lancia - 182A4.000, 182A6.000, 182B6.000  
 Citroen - D8B, D9B, P8C, DHX, DJY

### Modely:

FIAT: 1.2, 1.4, 1.6, 1.8 16V, Brava, Bravo, Barchetta, Cargo,  
 Coupe, Marea, Palio, Punto, Multipla,  
 Stilo, Idea, Doblo  
 FIAT: Brava, Bravo, Marea, Palio, Punto,  
 Multipla, Stilo, Doblo, Ulysse, Ducato  
 LANCIA: Delta, Dedra, Lybra, Ypsilon,  
 Musa  
 ALFA ROMEO: 145, 146, 156  
 CITROËN: XM, Xantia, Dispatch,  
 Jumpy, Synergie, Evasion  
 PEUGEOT: 406, 806, Expert, Boxer



## Sada aretace rozvodu motorů FIAT, IVECO, PSA

ENERGY

Obj. kód NE00744

FIAT

IVECO

PSA

### Kód motoru:

2.2 D HDi (rozvody řetězem): 4HM, 4HM, 4HV (P22DTE)  
 2.3 D (rozvody řemenem): F1AE048IC, F1AE0481A, F1AE0481B,  
 F1AE0481D, F1AE0481N, F1AE0481F, F1AE0481FA, F1AE0481G,  
 F1AE0481H, F1AE0481HA, F1AE0481UA, F1AE0481VA, F1AE3481E,  
 F1AE0481R, F1AE0481GA, F1AE0481RA  
 3.0 D (rozvody řetězem): F1CE0481A, F1CE0481B, F1CE0481D,  
 F1CE0481F, F1CE0481H, F1CE3481E, F1CE13481M, F1CE3481N  
 3.0 D HDi (rozvody řetězem): F1CE0481D, F1CE3481DM, F1CE34811N  
 (F30DTE), F1CE3481E

### Modely:

CITROËN: Jumper 2006-2009  
 PEUGEOT: Boxer 2006-2009 2.2 JTD  
 4HV, 4HU  
 FIAT Ducato 2.2 MultiJet 2006-2009  
 2.3/3.0 JTD MultiJet HPI / HPT 2002-2008  
 IVECO Daily 2.3 / 3.0 JTD 2003-2006



## Sada aretace rozvodu motorů FIAT, OPEL

ENERGY

Obj. kód NE00171

FIAT

OPEL

### Kód motoru:

1.3 a 1.9 CDTI, 1.3 JTD Multijet, 1.6 a 1.9 (8V a 16V),  
 2.0 a 2.4 20V JTD, 1.9 D, 1.9 TD, 2.1 D, 2.1 TD

### Modely:

FIAT: Panda, Idea, Doblo 1,3 JTD MULTIJET (04-07),  
 1,9/ 2,4 JTD, 16V, 20V, 1,7D / 1,9 D FIAT / TD / JTD 2,4  
 OPEL: Agila, Corsa, Astra H, Tigra B, Meriva 1,3 CDTI (04-07),  
 Astra, Vectra, Signum, Zafira 1,9 CDTI (04-06)  
 ALFA ROMEO: 147, 156 1,9 JTD 16V/  
 2,4 JTD 20V





## Sada aretace rozvodu motorů FORD, MAZDA, PSA

ENERGY

Obj. kód NE00096

FORD

MAZDA

PSA

### Kód motoru:

Citroen/Peugeot: DV4TD (8HT/8HW/8HX/8HZ), DV4TED4 (8HV/8HY), DV6ATED4 (9HW/9HX), DV6TED4 (9HY/9HZ)

Ford: F6JA, F6JB, F6JC, G8DA, G8DB, HHDA, HHDB, HHJA, HHJB

Mazda: F6JA, Y6

### Modely:

Citroen: C1 (05-08), C2 (03-08), C3 (02-08), C4/C5 (04-08), Xsara (02-06),

Xsara Picasso (04-07), Berlingo (05-08), motory: 1.4 a 1.6 HDI

Ford: Fiesta/Fusion 1.4 (02-08), Focus/Fusion 1.6 (04-08),

Focus/C-Max 1.6 (03-07), motory: 1.4 a 1.6 TDCi

Mazda: 2 (02-07), 3 (04-08), motory: 1.4 a 1.6D

Peugeot: 107/1007 (05-08), 206 (01-08), 207 (06-08), 307 (01-08),

407 (04-08), motory: 1.4 a 1.6 HDI



## Sada aretace rozvodu motorů LAND ROVER

ENERGY

Obj. kód NE00169

LAND ROVER

### Kód motoru:

200 TDI, 300TDI, 2.5 D (12J) a 2.5 TD



## Sada aretace rozvodu motorů OPEL

ENERGY

Obj. kód NE00122

OPEL

### Kód motoru:

Benzinové motory: 1.0 12V, 1.2 12V 97 (EcoTec)

1.4, 1.6, 1.8, 2.0, 2.2 16V (DOHC)

Dieselové motory: 1.3 16V CDTi, 1.9 CDTi,

2.0Dti, 2.2 Dti

X10XE, X12XE, Z10XE, Z12XE, Z10XEP, Z12XEP, Z14XEP, X14XE, X16XEL, X16SEJ, X18E1, X18XE1, Y16XE, Z14XE, Z16XE, Z18XE, 18XEL, X18XE, C20SEL, X20XEV, Z20LET, X22XE, Y22XE, Z22XE, Z13DT, X20DTL, X20DTH, Y20DTL, Y20DTH, X22DTH, Y22DTH, Y22DTR, Z19DT, Z19DTH



## Sada aretace rozvodu motorů FORD, LAND ROVER, MAZDA, SUZUKI, VOLVO

ENERGY

Obj. kód NE00176

FORD

LAND ROVER

MAZDA

SUZUKI

VOLVO

### Kód motoru:

1.25 16V: DHA, DHB, DHC, DHD, DHE, DHF, DHG, F8JA,

F8JB, FUJA, FUJB, M7JA, M7JB, SNJA, SNJB, STJA, STJB

1.4 16V: ASDA, ASDB, FHA, FHB, FHD, FHF, FXDA, FXDB, FXDC, FXDD,

FXJA, FXJB, FXJC, SPJA, SPJC, RTJA, RTJB, UTJA

1.4D TDCi: F6JA, F6JB, F6JC, F6JD

1.6 16V: FYDA, FYDB, FYDC, FYDD, FYDH, FYJA, FYJB, FYJC, HWDA,

HWDB, L1F, L1J, L1L, L1N, L1Q, L1T, L1V, L1W, SHDA, SHDB, SHDC

1.6Ti VCT: HXJA, HXJB, HXDA, IQDA, IQDB, PNBA, PNDA, RHBA, SIDA

1.6D TDCi: G8DA, G8DB, G8DD, GPDA, HHDA, HHDB, HHJA, HHJB,

HHJC, HHJD, HHJE, HHJF, TZJA

1.6D TDCi ECOnetic: HHJD, G8DD, GPDA

1.8 16V: EYDB, EYDC, EYDD, EYDE, EYDF, EYDG, EYDI, EYDJ, EYPA,

EYPC, RKA, RKB, RKF, RKH, RKJ, RKK, EYDL

1.8 16V: CDBB, CGBA, CGBB, CHBA, CHBB, CSDA, CSDB, Q7DA, QQDA,

QQDB, QQDC

1.8D TDCi: BHPA, F9DA, F9DB, FFBA, FFDA, FFWA, HCPA, HCPB, KHBA,

KKDA, KKDB, P7PA, P9PA, P9PB, QYBA, QYWA, R2PA, R3PA, RWPA,

RWPC, TYWA

1.8D TDdi: BHDA, BHDB, C9DA, C9DB, C9DC, BHPA

1.8D TCI: RFN

1.8D Turbo: C9DC, RTN, RTQ, RTP

2.0 16V: ALDA, EDDB, EDBB, EDBC, EDBD, EDDB, EDDC, EDDD, EDDF,

HMDA, NGA, NGB, NGC, NGD, YF

2.0 16V: AOBA, AOBC, AODA, AODB, AODE, AOWA, AOWB, CJBA,

CJBB, N4JB, SYDA, TBBA, TBBB, TBWA, TBWB

2.0D TDCi: AZBA, AZBC, AZWA, G6DA, G6DB, G6DC, G6DD, G6DE,

G6DF, G6DG, IXDA, KLBA, LPBA, QXBA, QXBB, QXWA, QXWB, TXBA,

TXDA, TXDB, TXWA, TYBA, TYDA, TYWA, UFBA, UFDA, UFDB, UFWA,

UKBA, UKDA, UKDB, UKWA

2.2D TDCi: KNBA, Q4BA

2.3 16V: GZFA, GZFB, GZFC, SEBA, SEWA, GZ

### Modely:

Citroen: C1 (05-08), C2 (03-08), C3 (02-08), C4/C5 (04-08), Xsara (02-06),

Xsara Picasso (04-07), Berlingo (05-08), motory: 1.4 a 1.6 HDI

Ford: C-MAX (2007-2012), Cougar (1998-2001), Courier (2000-2002),

Fiesta (1995-2012), Focus (1998-2012), Focus C-MAX (2003-2007),

Fusion (2002-12), Galaxy (2006-12), Grand C-MAX (2010-2012),

Kuga (2008-2012), Maverick (2001-2007), Mondeo (1993-2012),

Puma (1997-2002), S-MAX (2006-2012), Tourneo Connect (2002-2012)

Mazda: 2 (02-07), 3 (04-08), motory: 1.4 a 1.6D

Peugeot: 107/1007 (05-08), 206 (01-08), 207 (06-08), 307 (01-08),

407 (04-08), motory: 1.4 a 1.6 HDI



## Sada aretace rozvodu motorů OPEL, SAAB

### Kód motoru:

Pro benzínové motory:

- 1.0, 1.2, 1.4 16V (s rozvodovým řetězem)
- 1.4, 1.6, 1.8, 2.0, 2.2 16V (s rozvodovým řemenem)

Pro naftové motory:

- 1.3 CDTi, 1.9 CDTi a 2.0 CDTi
- 2.0 DTi a 2.2 DTi

### Modely:

Opel  
SAAB

**ENERGY**

Obj. kód **NE00174**

OPEL

SAAB



## Sada aretace rozvodu motorů OPEL

### Kód motoru:

1.0 12V, 1.2 16V, 1.4 16V - Z10XE, Z12XE, X10XE, X12XE, Z10XEP, Z12XEP, Z14XEL, Z14XEP

### Modely:

Agila, Corsa B a C, Combo C, Meriva, Tigra B, Astra G a H (1997-2007)

**ENERGY**

Obj. kód **NE00249**

OPEL



## Sada aretace rozvodu motorů OPEL, FIAT, ALFA ROMEO, LANCIA, SAAB

### Kód motoru:

1.9D CDTi: Z19DT, Z19DTH, Z19DTJ, Z19DTL  
1.9D TiD: Z19DT, Z19DTH  
1.9D TTIID: Z19DTR  
1.9D XTtiD: A19DTR, Z19DTR  
2.0D CDTi/eCOFLEX: LBQ/A20DTL, LBR/A20DT, LBS/A20DTH, LBX/A20DTJ, LBY/A20DTR, LCD/A20DTC  
2.0D TiD: LBS/A20DTH  
2.0D TTIID: LBY/A20DTR

### Modely:

Opel: Astra H, Vectra C, Signum, Zafira, Insignia (s motory 1,9 / 2,0 CDTi)  
Fiat: všechny modely (1999-2010, s motory 1.9, 2.4 JTD; 16v; 20v)  
Alfa Romeo: 145, 146, 147, 156, 159, 166, GT, Spider (1998-2010, s motory 1.9 JTD 16v, 2.4 JTD 20v)  
Lancia: Musa, Lybra, Kappa, Thesis (1997-2010)  
Saab: 93 1.9 TiD (s motory 95)



## Sada aretace rozvodu motorů PSA

### Kód motoru:

EW, DW8, DW10, DW12, TU, TUD, XU, XUD ET3J4(KFU) TU3A/JP(KFV/KFW) TUD5(VJX/VJY/VJZ) XUD7(A9A) XUD9(D8A/D8B/D8C/D9B/DHV/DHW/DHX/DHY/DJY/DJZ) XUD11(P8A/P8B/P8C/PHZ/PJZ) DJ5(T8A/T9A/THXTHY/THZ) XUD9A XUD9A/L3

- 1.0: TU9 (CDY/CDZ)
- 1.1: TU1 (HDY/HDZ/HFY/HFY/HFZ)
- 1.4: TU3 (KDX/KDY/KDZ/KFX/KFZ)
- 1.6: TU5 (BDY/BFZ/NFT/NFV/NFW/NFY/NFZ)
- 1.6 16V: TU5JP4 (NFU/NFX)
- 1.8: XU7 (LFW/LFX/LFZ)
- 1.8 16V: XU7JP4 (LFY)
- 2.0: XU10 (RFL/RFU/RFW/RFX)
- 2.0 Turbo: XU10 (RGX/RGY)
- 2.0 16V: XU10JP4 (RFS/RFT/RFV/RFY)
- 1.4 HDi: DV4TD (8HT/8HW/8HX/8HZ), DV4TED4 (8HV/8HY)
- 1.6 HDi: DV6TED4 (9HY/9HZ), DV6ATED4 (9HW/9HX ne však Partner)
- 2.0 HDi: DW10TD (RHY), DW10UTD (RHV), DW10ATED/L3 (RHS/RHZ), DW10ATED4 (RHM/RHW), DW10ATED4/L4 (RHT), DW10BTED4 (RHR), DW10BTED/L3 (RHX)
- 2.2 HDi: DW12ATED/DW12TED4 (4HX/4HZ), DW12TED4/L4 (4HW), DW12UTED (4HY)

### Modely:

Benzín: 1.0, 1.1, 1.4, 1.6, 1.8, 1.9, 2.0, 1.6, 1.8, 2.0, 2.2 16V (Turbo)  
Citroën: AX, BX, ZX, XM, Saxo, Xsara, Xantia, Synergie/Evasion, Berlingo, Dispatch/Jumpy, C15, Relay/Jumper, C5 (2000-2002), C9  
Peugeot: 106, 205, 206, 306, 307, 309, 405, 406, 407, 605, 806, 807, Expert, Partner, Boxer (od 1986), 406 Coupe, 607  
Diesel: 1.4, 1.5, 1.7, 1.8, 1.9, 2.1, 2.5 D / TD / TDI, 1.4, 1.6, 2.0, 2.2 HDI  
Citroën: AX, ZX, XM, Visa, Xsara, Xantia, Dispatch/Jumpy, Synergie/Evasion, Berlingo, C2, C3, Relay/Jumper  
Peugeot: 106, 205, 206, 305, 307, 309, 405, 406, 406 Coupe, 605, 607, 806, Express, Expert, Partner, Boxer (1996-)

**ENERGY**

Obj. kód **NE00177**

PSA



## Sada aretace rozvodu motorů RENAULT

### Kód motoru:

K4J, K4M & F4P, F4R 16V

### Modely:

Benzín: 1.2, 1.4, 1.6, 1.8 a 2.0 16V  
Diesel: 1.5 dCi



ENERGY

Obj. kód NE00172

RENAULT

## Sada aretace rozvodu motorů PSA

### Kód motoru:

EW, DW8, DW10, DW12, TU, TUD, XU, XUD ET3J4(KFU) TU3A/JP(KFV/KFW) TUD5(VJX/VJY/VJZ) XUD7(A9A) XUD9(D8A/D8B/D8C/D9B/DHV/DHW/DHX/DHY/DJY/DJZ) XUD11(P8A/P8BP8C/PHZ/PJZ) DJ5(T8A/T9A/THXTHY/THZ) XUD9A XUD9A/L3

1.0: TU9 (CDY/CDZ)

1.1: TU1 (HDY/HDZ/HFX/HFY/HFZ)

1.4: TU3 (KDX/KDY/KDZ/KFX/KFZ)

1.6: TU5 (BDY/BFZ/NFT/NFV/NFW/NFY/NFZ)

1.6 16V: TU5JP4 (NFU/NFX)

1.8: XU7 (LFW/LFX/LFZ)

1.8 16V: XU7JP4 (LFY)

2.0: XU10 (RFL/RFU/RFV/RFX)

2.0 Turbo: XU10 (RGX/RGY)

2.0 16V: XU10JP4 (RFS/RFT/RFV/RFY)

1.4 HDi: DV4TD (8HT/8HW/8HX/8HZ), DV4TED4(8HV/8HY)

1.6 HDi: DV6TED4 (9HY/9HZ), DV6ATED4 (9HW/9HX ne však Partner)

2.0 HDi: DW10TD (RHY), DW10UTD (RHV), DW10ATED/L3 (RHS/RHZ),

DW10ATED4 (RHM/RHW), DW10ATED4/L4 (RHT), DW10BTED4 (RHR),

DW10BTED/L3 (RHX)

2.2 HDi: DW12ATED/DW12TED4 (4HX/4HZ), DW12TED4/L4 (4HW),

DW12UTED (4HY)

### Modely:

Benzín: 1.0, 1.1, 1.4, 1.6, 1.8, 1.9, 2.0, 1.6, 1.8, 2.0, 2.2 16V (Turbo)

Citroën: AX, BX, ZX, XM, Saxo, Xsara, Xantia, Synergie/Evasion,

Berlingo, Dispatch/Jumpy, C15, Relay/Jumper, C5 (2000-2002), C9

Peugeot: 106, 205, 206, 306, 307, 309, 405, 406, 407, 605, 806, 807,

Expert, Partner, Boxer (od 1986), 406 Coupe, 607

Diesel: 1.4, 1.5, 1.7, 1.8, 1.9, 2.1, 2.5 D / TD / TDI, 1.4, 1.6, 2.0, 2.2 HDI

Citroën: AX, ZX, XM, Visa, Xsara, Xantia, Dispatch/Jumpy,

Synergie/Evasion, Berlingo, C2, C3, Relay/Jumper

Peugeot: 106, 205, 206, 305, 307, 309, 405, 406, 406 Coupe, 605,

607, 806, Express, Expert, Partner, Boxer (1996-)



ENERGY

Obj. kód NE00745

PSA

## Sada aretace rozvodu motorů REAULT

### Modely:

Benzínové motory:

Twingo / Clio / Kangoo 1.2 (since 1995)

**Kód motorů:** D7F 700, 701, 710, 730

R5 / Clio I / R11 / R19 / R21 / Trafic 1.7 (1986-1996)

**Kód motorů:** F1N, F2N, F3N, F2R

Clio I 1.2/1.4 (since 1988) **Kód motorů:** E5F, E6J, E7F, E7J

R19 1.4 / R19 ECO / Extra / Express / Rapid / Kangoo 1.4 (od roku 1988)

**Kód motorů:** E5F, E6J, E7F, E7J

Clio II / Megane / Scenic / Laguna 1.4/1.6 16V (od roku 1988)

**Kód motorů:** K4J 712, 713, 750 / K4M 700, 701, 720, 724, 748

Clio and R19 1.8 16V / Clio Williams 2.0 16V (1989-1997)

**Kód motorů:** F7P 700/4 / F7P 720/2 / F7R 700

Clio I / R19 / Laguna 1.8 / Espace 2.0 (1992-2001)

**Kód motorů:** F3P, F3R

Laguna 1.8 16V / Clio Sport / Megane / Scenic / Laguna / Espace 2.0 16V (od roku 1998) **Kód motorů:** F4P 760 / F4R 700, 701, 730, 740, 741, 744, 780

Laguna 1.8 16V (2001-2005) **Kód motorů:** F4P 770, 771

Laguna 1.8 16V (2001-2005) **Kód motorů:** F5R

R18 / Fuego / R25 / Espace / Trafic / Master 2.0 8V and R20 / R21 / R25 2.0

12V / Espace 2.2 8V (1980-1998) **Kód motorů:** 829 / J5R / J6R / J7R

720, 721, 722, 723, 726, 740, 750, 751, 754, 755 / J7T 600, 772, 782

Megane / Scenic 1.4/1.6 (1996-1999)

**Kód motorů:** E7J 764 / K7M 702, 703, 720

Megane / Scenic 2.0 (1996-1999) **Kód motorů:** F3R 750, 751

Megane 2.0 16V (1996-1999) **Kód motorů:** F7R 710

R21 Turbo / Espace 2.0 (1986-1993) **Kód motorů:** J7R 760 / J7R 752

Laguna/Safrane 2.0 16V Safrane 2.5 20V (1996-2001)

**Kód motorů:** N7Q 700, 704, 710, 711 / N7U 700, 701

Safrane 2.0 (1992-1997) **Kód motorů:** J7R 732, 733, 734, 735, 752, 756

Safrane 2.2 12V (1992-1997) **Kód motorů:** J7T 760, 761, 762

### Naftové motory:

Clio III, Kangoo 1.5 DCi (2001-2005) **Kód motorů:** K9K 702, 704, 710

R5 / R9 / R11 1.6 D R5 / R5 Van / Clio / Clio Van / (Express/Extra/Rapid) /

(R19/Turbo/Chamade) / R21 1.9 (od roku 1989)

**Kód motorů:** F8M (type 4) / F8Q

Megane/Scenic 1.9 TD / Laguna 1.9 TD/DTi / Espace 1.9 DTi (1997-2002)

**Kód motorů:** F9Q 710, 716, 720, 722, 730, 734, 736

Megane 1.9 DCi / Scenic 1.9 DCi (1999-2005) **Kód motorů:** F9Q 732

Clio / Megane / Laguna / Kangoo 1.9 DTi (od roku 1999)

**Kód motorů:** F9Q 717, 731, 780

Clio / R19 / Express / Extra / Rapid / Kangoo 1.9 D / (Megane/Scenic) /

R19 1.9 TD (1990-2002) **Kód motorů:** F8Q

Fuego / R18 / R20 / R21 / R25 / R30 / Espace D Turbo and Trafic/Master

2.1 D (1979-2000) **Kód motorů:** J8S

Laguna 1.9 DCi / Trafic 1.9 DCi (1999-2005)

**Kód motorů:** F9Q 718 / F9Q 760

Laguna II 1.9 DCi (2001-2005) **Kód motorů:** F9Q 750 / F9Q 754

Megane 1.9 D / Megane/Scenic 1.9 TD (1995-1999)

**Kód motorů:** F8Q620 / F8Q784

Megane / Scenic 1.9 TD / Laguna 1.9 TD/DTi / Espace 1.9 DTi (1997-2001)

**Kód motorů:** F9Q 710, 716, 730, 734, 736

Megane / Scenic / Laguna 1.9 TD (od roku 1999)

**Kód motorů:** F9Q 732 / F9Q 718

Espace 1.9 DCi (2002-2005) **Kód motorů:** F9Q 820

Laguna 2.2 D (1994-1996) **Kód motorů:** G8T 706, 790

Laguna 2.2 D / Laguna/Safrane/Espace 2.2 TD (1995-2000)

**Kód motorů:** G8T 714, 716, 740, 752, 760,

792, 794

Trafic/Master 2.5 D / Master 2.5 TD

(1980-2000) **Kód motorů:** S8U 720, 722,

730, 731, 742, 748, 750, 752, 758, 780, 782 /

S9U 700, 702, 704, 714, 740

Master 2.5 D / Master 2.8 D Turbo (od roku 1998)

**Kód motorů:** S8U 770, 772 / S9W 700, 702

ENERGY

Obj. kód NE00121

RENAULT





## Sada aretace rozvodu motorů VAG

ENERGY

Obj. kód NE00386

VAG

### Kód motoru:

2.4 V6 - BDW, 3.2 V6 FSI - AUK, BGP, BGQ, BKH, BPK, 4.2 V8 FSI - BVJ, BNS, BYH, CAUA, 5.2 V10 FSI - BXA, BSM

### Modely:

VW Jetta (05-)

Audi: A4, RS4, S5, A6, Allroad, A8, S8, R8, Q7 (05-)



## Sada aretace rozvodu motorů VAG

ENERGY

Obj. kód NE00514

VAG

### Kód motoru:

ASN, BBJ

### Modely:

Audi A4, A6 a A8 s motory 3.0 V6 (2001-2008)



## Sada aretace rozvodu motorů VAG

ENERGY

Obj. kód NE00076

VAG

### Kód motoru:

1.2 TDI: ANY, AYZ

1.4 TDI: AMF, ATL, BAY, BHC, BNM, BNV

1.9 TDI: AJM, AMG, ANJ, ARL, ARX, ASZ, ATD, ATJ, AUY, AVB, AVF, AVQ, AWX, AXB, AXC, AXR, BEW, BJB, BKC, BKE, BLS, BLT, BMT, BPF, BRB, BRM, BRU, BSU, BSV, BSW, BTB, BVK, BXE, BXF

2.0 TDI: AZV, BKD, BDJ, BDK, BGW, BHW, BKP, BLB, BMA, BMM, BMN, BMP, BMR, BNA, BPW, BRC, BRE, BRF, BRT, BSS, BUY, BUZ, BVE, BVF, BVG, BVH, BVW

Common Rail (TDI CR):

1.6 TDI: CAYA, CAYB, CAYC

2.0 TDI: CAGA, CAGB, CAGC, CAHA, CAHB, CBAA, CBAB, CBAC, CBBA, CBDA, CBDB, CBDC, CBEA, CEGA

### Modely:

Audi: A2, A3, A4, A5, A6, TT, Q5 (1998-2011)

Seat: Arosa, Ibiza, Cordoba, Altea/XL, Leon, Toledo, Alhambra (1999-2011)

Škoda: Fabia (II), Roomster, Octavia (II), Superb (II) (2000-2011)

Volkswagen (VW): Lupo, Fox, Polo, Golf, Golf Plus, Bora, Jetta, Beetle, Scirocco, Passat, Sharan, Touran, Tiguan, Caddy, Transporter (1998-2011)

Ford Galaxy



## Sada aretace rozvodu motorů VAG

ENERGY

Obj. kód NE00123

VAG

### Kód motoru:

benzín: 1.2 (6V), 1.2 (12V), 1.4 (16V), 1.6 (16V, řemen), 1.4 FSI, 1.6 FSI (řemen)

diesel: 1.2 TDI, 1.4 TDI, 1.9 TDI/SDI, 2.0 TDI, 1.6, 2.0 TDI CR (Common Rail), 2.5 TDI V6, 3.3 TDI V8, aretace čerpadla na 1.6/1.9 D, TD

1G, 1S, 1T, 1V, 1W, 1X, 1Y, 1Z, 1Z/AHU, 1Z/AUH, 3D, AAB, AAH, AAS, AAT, AAZ, ABC, ABL, ABP, ABV, ACK, ACL, ACT, ACV, ADP, ADR, AEB, AEF, AEL, AEY, AFB, AFF, AFN, AFV, AGA, AGB, AGD, AGE, AGP, AGR, AGZ, AHB, AHD, AHF, AHG, AHH, AHL, AHU, AHY, AJA, AJG, AJK, AJL, AJM, AJT, AKD, AKE, AKN, AKU, AKW, ALE, ALF, ALG, ALH, ALT, ALW, ALZ, AMB, AMF, AML, AMM, AMX, ANA, ANB, ANK, ANU, ANY, APA, APC, APR, APS, APT, APU, APZ, AQD, AQF, AQH, AQJ, AQM, ARE, ARG, ARJ, ARL, ARM, ARN, ARS, ARU, ASB, ASE, ASG, ASJ, ASM, ASV, ASX, ASY, ASZ, ATD, ATJ, ATL, ATU, ATX, AUF, AUH, AUW, AUY, AVB, AVF, AVG, AVJ, AVN, AVQ, AVR, AVV, AWA, AWF, AWG, AWN, AWT, AWX, AWY, AXB, AXC, AXG, AXL, AXQ, AXR, AYC, AYM, AYO, AYZ, AZA, AZB, AZC, AZM, AZQ, AZR, AZV, BAN, BAP, BAR, BAS, BAT, BAU, BAY, BBE, BBF, BBG, BBK, BBU, BCY, BCZ, BDG, BDH, BDJ, BDN, BDV, BES, BEX, BFB, BFC, BGB, BGW, BHC, BHF, BHW, BHX, BJB, BJJ, BJK, BJM, BJN, BJX, BJZ, BKC, BKD, BKE, BKN, BKP, BKS, BKV, BLB, BLS, BLT, BLZ, BMA, BMD, BME, BMK, BMM, BMN, BMP, BMR, BMS, BMT, BMZ, BNA, BNG, BNM, BNS, BNV, BPG, BPJ, BPP, BPW, BPX, BRB, BRC, BRD, BRE, BRF, BRM, BRN, BRP, BRR, BRS, BRT, BRU, BRV, BSB, BSG, BSM, BST, BSU, BSW, BTB, BTH, BTT, BUG, BUH, BUK, BUL, BUN, BUZ, BVA, BVE, BVF, BVG, BVH, BVJ, BVK, BVW, BWB, BWE, BVV, BXA, BXE, BXF, BYH, BZG, CAPA, CARA, CASA, CASB, CAUA, CN, CR, CS, CY, DE, DV, DW, JK, JP, JR, JX, KY, ME, MN, NC, RA, SB, SSG, X1, Z1, Z1/AHU

### Modely:

Audi: 80, 80 Quattro, 90, 100, 100 Quattro, 200, A2, A3, A4, A4 Cabrio, A4 Quattro, A6, A6 Quattro, A6 Allroad, A8, Allroad, Q7, R8, RS4, RS6, S4, S4 Cabrio, S5, S5 Cabrio, S6, S8

Seat: Alhambra, Altea, Altea XL, Arosa, Cordoba, Ibiza, Inca, Leon, Toledo

Škoda: Fabia I-II, Felicia, Octavia I, Octavia II, Roomster, Superb

Volkswagen: Beetle, Bora, Caddy, Caddy Maxi, EOS, Fox, Golf, Jetta, Lupo, Passat, Phaeton, Polo, Polo Classic, Sharan, Santana, Tiguan, Touareg, Touran, Transporter, Vento

## Sada aretace rozvodu motorů VAG

ENERGY

Obj. kód NE00077

VAG

### Kód motoru:

TDI PD 1.4, 1.9 a 2.0 litru (1998-2006).

ANY, ASZ, ATD, AMF, ATL, BHC, AXR, AVB, AVF, AWX, AMF, BMS, BNM, BNV, ANU, ARL, AUY, BTB, BVK, BJB, BKC, AZV, BKD, AXB, AXC, BDJ, BST, AJM, ANY, AYZ, BWB, BAY, AXG, AXL, AYC, AVQ, BRM, BRU, BSU, BXE, BXF, AVQ, BMM, BDK, AZU, BMN, ATJ, BGW, BHW, ACV, AHY, AJT

### Modely:

Volkswagen: Golf, Caddy, Passat, Sharan, Touran, Transporter, Lupo, Polo

Audi: A2, A3, A4, A6

Seat: Ibiza, Altea, Leon, Alhambra, Toledo, Arosa, Cordoba

Škoda: Fabia, Roomster, Octavia, Superb

Ford: Galaxy



## Sada aretace rozvodu motorů VAG

ENERGY

Obj. kód NE00178

VAG

### Kód motoru:

1.2 HTP 6V: AWY, BBM, BMD, CHFA, CHFB, 1.2 HTP 12V: AZQ, BME, BXV, BZG, CEVA, CGPA, CGPB, CGPC

### Modely:

Seat: Cordoba (2002-2008), Ibiza (2002-2015), Toledo (2012-2015)  
Škoda: Fabia (2002-2015), Praktik (2007-2015), Rapid (2012-2015), Roomster (2006-2015)  
Volkswagen: Fox (2005-2012), Polo (2002-2014)



## Sada aretace rozvodu motorů VAG

ENERGY

Obj. kód NE00383

VAG

### Kód motoru:

2.4 V6 - BDW, 3.2 V6 FSI - AUK, BGP, BGQ, BKH, BPK, 4.2 V8 FSI - BVJ, BNS, BYH, CAUA, 5.2 V10 FSI - BXA, BSM

### Modely:

VW: Jetta (05-)  
Audi: A4, RS4, S5, A6/ Allroad: A8, S8, R8, Q7 (05-)



## Sada aretace rozvodu motorů VAG

ENERGY

Obj. kód NE00384

VAG

### Kód motoru:

BDX, CAJA, CAKA, CALA, CALB, CCAA, CCEA, CCDA, CGWA, CGWB, CGWC, CGWD, CGXB, CGXC, CHVA, CJBA, CJTB, CJTC, CMDA, CMUA, CTVA, BXA, BSM, BVJ, BNS, BYH, CAUA, AUK, BGP, BGQ, BKH, BPK, BDW

### Modely:

Audi A4, A5, S4, S5, A6, A7, A8 Q5, Q7 (2008-) - 2.8 FSI, 3.0 TFSI, 3.2 FSI, 4.2 FSI, 5.2 FSI



## Sada aretace rozvodu motorů VAG

ENERGY

Obj. kód NE00520

VAG

### Kód motoru:

1.2 FSi, TFSi: CBZA, CBZB, CBZC 1.4 TSi, 1.4, 1.6 FSi: AXU, BAG, BKG, BLF, BLG, BLN, BLP, BMY, BTS, BWK CAXA (03-)

### Modely:

VW, Audi, Škoda, Seat -  
1.2 TSi, TFSi - 1.4, 1.6 FSi,  
TSi (rozvod řetězem)



## Sada aretace rozvodu motorů VAG

ENERGY

Obj. kód NE00677

VAG

### Kód motoru:

1.6 TDI CR (od 2009), - 2.0 TDI CR (od 2007) CAAA, CAAB, CAAC, CABC, CAGA, CAGB, CAGC, CAHA, CAHB, CAVA, CAYA, CAYB, CAYC, CBAA, CBAB, CBAC, CBBA, CBBB, CBDA, CBDDB, CBDDC, CBDDE, CBEA, CCHA, CEGA, CFFB, FCA

### Modely:

Audi: A1, A3, A4 (B8), A5, A6 (C6, C7), TT, Q3, Q5  
Volkswagen: Golf V-VI, Passat B6 B7, Polo, Jetta V-VI, Scirocco III, Beetle II, Caddy, Touran, Sharan II, Transporter T5  
Škoda: Fabia, Roomster, Practice, Octavia II, Superb II, Yeti  
Seat: Ibiza, Leon, Exeo, Altea, Alhambra II



## Sada aretace rozvodu motorů VAG

ENERGY

Obj. kód NE00385

VAG

### Kód motoru:

1.4 a 1.6 TSi/TFSII TWIN-CAM AXU, BAG, BKG, BLF, BLG, BLN, BLP, BMK, BMY, BTS, BWK, CAVA, CAVB, CAVC, CAVD, CAVE, CAVF, CAXA, CAXC, CDGA

### Modely:

Audi: A3 (03-10)  
Škoda: Fabia II (07-09), Octavia II (04-09), Roomster (06-09), Superb (09-10)  
VW: Polo (02-08), Golf (03-09), Golf Plus (05-08), Jetta (06-08), Passat (05-09), Touran (03-09), EOS (06-09), Scirocco (09-10)  
Seat: Ibiza, Leon, Altea



# Sada aretace rozvodu motorů VAG, ISUZU, MAZDA, FORD, OPEL, LAND ROVER, PSA, MAZDA, RENAULT, TABLO, LDV, FSO

**ENERGY**

Obj. kód **NE00170**

## Obsah sady:

### AI010041-01 Aretační přípravek na vačkovou hřídel:

FORD: Fiesta 1.25, 1.4 (95-), 1.8-XR2i/RS 1800 16V, Mondeo 1.6, 1.8, 2.0 16V (93-)  
MAZDA: 121 1.25

### AI010041-02 Aretační kolík na vyrovnávací hřídel olejového čerpadla pro variabilní časování ventilů:

HONDA: Accord / Prelude 2.3i (93-), Prelude 2.2 V-Tec; motory SOHC: Accord 1.8, 2.0, 2.2 (-93), 2.0i (93-), Shuttle 2.2i  
ROVER: 623 (93-), motory SOHC: 618 / 620 (93-)

### AI010041-03 Kolík pro aretaci klikové hřídele (ve spojení s AI010041-01):

FORD: Escort/Orion 1.6, 1.8i 16V (92-)  
MAZDA: 121 1.25

### AI010041-04 Aretační kolíky vačkové hřídele (2 kusy) - tloušťka 5,0 mm:

HONDA: Civic 1.6 VTI, Accord (90-), Prelude 2.0 16V (-90)  
ROVER: 216, 416, GTi 16V (-95) motor D16A9

### AI010041-05 Aretační kolíky vačkové hřídele (2 ks) - tloušťka 6,8 mm:

ROVER: 220 / Turbo T16 (92-), 420 T16 (92-), 320 / Turbo M16 (-91), 820 / Turbo T16 Vitesse Turbo (91-), 620 Ti (94-), motor SOHC 820 8V (m8)  
LAND ROVER: Discovery MPI 2.0 16V (93-), motor 20T4

### AI010041-06 Aretační přípravek na rozvody ZELENÝ:

OPEL / VAUXHALL: Calibra, 2.5, Vectra 2.5, Omega 2.5 / 3.0, Sintra 3.0, Cavalier 2.5  
SAAB: 900 2.5, 9000 3.0 V6

### AI010041-07 Aretační přípravek na rozvody ČERVENÝ:

OPEL / VAUXHALL: Calibra, 2.5, Vectra 2.5, Omega 2.5 / 3.0, Sintra 3.0, Cavalier 2.5  
SAAB: 900 2.5, 9000 3.0 V6

### AI010041-08 Aretační přípravek na rozvody ŽLUTÝ:

ROVER: motor K16 DOHC

### AI010041-09 Aretační přípravek na rozvody MODRÝ SVĚTLÝ:

motory ECOTEC 1.4/1.6 16V (převážně OPEL)

### AI010041-10 Aretační přípravek na rozvody MODRÝ TMAVŠÍ:

motory ECOTEC 1.8 / 2.0 16V (převážně OPEL)

### AI010041-11 Aretační přípravek na rozvody ČERNÝ č. 3:

OPEL / VAUXHALL: Astra 1.8 / 2.0 16V, Cavalier 2.0 16V, Calibra 2.0 16V / Turbo, Omega-B 1.6 16V

### AI010041-12 Aretační přípravek na rozvody ČERNÝ č. 2:

OPEL / VAUXHALL: Astra 2.0 16V, Cavalier 2.0 16V, Calibra 2.0 16V

### AI010041-13 Aretační přípravek na rozvody ČERNÝ č. 1:

ROVER: Metro GTa / GTi 16V K16 (-95), 214, 414 K16 (89-), 216, 416 K16 (95-), MGF 1.8 MPI / VVC (95-)

### AI010041-14 Aretační přípravek na rozvody ČERNÝ č. 4:

LAND ROVER: Discovery MPI 2.0 16V (93-), motor 20T4  
ROVER: 220 M16 (-92), 220 / Turbo T16 (92-), 420 M16 (-92), 420 T16 (92-), 320 / Turbo M16 (-91), 620Ti (94-), 820 / Turbo T16 Vitesse (91-)

### AI010041-16 Aretační přípravek klikové hřídele ČERNÝ:

koncern VAG - VOLKSWAGEN, ŠKODA, AUDI, SEAT s motory TDI od roku výroby 2000

### AI010042-02 Aretační přípravek na setrvačnick ČERNÝ:

OPEL / VAUXHALL: benzínové (zážehové) motory OHC 1.2, 1.4, 1.6, 1.8, 2.0; dieselové (vznětové) motory OHC 1.6D a 1.7D; dieselové (vznětové) motory OHC (ISUZU) 1.5D a 1.7D

### AI010042-03 Aretační přípravek na setrvačnick MODRÝ:

CITROËN: ZX 1.9D / TD, Xantia 1.9D / TD, Berlingo 1.9D

FIAT: Ulysse 2.0 / Turbo, Ducato 2.0

PEUGEOT: 205, 305, 309, 405 s motory 1.6 / 1.9, 405 1.8 / 2.0 (92-), 605 2.0, Synergie 2.0 / Turbo, Boxer 2.0, 205, 305 s motory 1.8 / 1.9D, 306 1.8 / 1.9D / TD, 309 1.8 / 1.9D / 1.8TD, 405 1.8TD / 1.9D, 406 1.9D, Partner 1.9D, 605 1.9D / TD, 806 1.9TD, Expert 1.9D, Boxer 1.9D / TD, J5 1.9D

RENAULT: R5 1.6D, R9 1.6D, R11 1.6D, Express / Extra 1.6D - dieselové (vznětové) motory F8M; Clío, Express / Extra, R19 1.9D - dieselové (vznětové) motory F8Q z počátku produkce; Espace 2.1D, R21 2.1D, R25 2.1D, Trafic / Master 2.1D - dieselové (vznětové) motory J8S; Clío 1.2 / 1.4, Express / Extra, R19 1.4, Mégane / Scenic 1.4 / 1.6 - benzínové (zážehové) motory E7F / E7J; R5 1.7, Clío 1.7 / 1.8, R19 1.7, R21 1.7, Mégane / Scenic 2.0, Laguna 1.8 / 2.0, Trafic 1.7 - benzínové (zážehové) motory F3N, F3P, F2R; Clío Williams, R19, Megane 2.0 16V - motory F7P, F7R; Laguna / Safrane 2.0 16V - motory N7Q / N7U

FSO: 1.9D

LDV: 200 1.9D, Pilot 1.9D

TALBOT: Horizon / Solara 1.9D, Talbot Express 1.9D

- VAG
- ISUZU
- MAZDA
- FORD
- OPEL
- LAND ROVER
- PSA
- RENAULT
- TABLO
- LDV
- FSO



## Sada aretace rozvodu motorů VOLVO

**ENERGY**

Obj. kód **NE00252**

**VOLVO**

### Kód motoru:

B41XX, B42XX, B52XX, B62XX, B63XX, GB5252S

### Modely:

S80 (07-)  
V70 (08-)  
S80 (-06)  
XC90, V70 (00-08)  
V70 XC (01-)  
XC70 (-07)  
S60, C30, C70 (06-)  
S40 (04-)  
V50, S40 (-04)  
V40, 850, C70 Coupe (-05)  
S70, V70 (-00)  
V70 XC (-00)  
960, S90, V90



## Sada aretace rozvodu motorů VOLVO

**ENERGY**

Obj. kód **NE00621**

**VOLVO**

### Kód motoru:

3,0 T a 3,2 T6 od roku 2007, (řadové 6válcé) automobilů Volvo a Land Rover

### Modely:

Volvo: S80 (2007-2014), XC60 (2008-2014), XC70 (2006-2014), XC90 (2010-2014)  
Land Rover: Freelander II (2011-2014)



## Nýtovačka rozvodových řetězů

Používá se při výměně nebo nýtování rozvodových řetězů.

Vtáhnutí použitého rozvodového řetězu s použitím nového řetězu; odpadá tím častá potřeba demontáže skříně rozvodového řetězu

Určeno pro modely Mercedes-Benz s jednoduchými a dvojitými rozvodovými řetězy s řetězovými čepy 4 mm

Používá se stejně jako OEM nářadí pro vozidla Mercedes-Benz  
112589096300, 602589003900,  
602589023300, 602589024000,  
602589056300, 602589056301

**BRILLIANT  
TOOLS**

Obj. kód **BT593530**

**MERCEDES BENZ**



## Rozšiřující souprava pro nýtovačku na rozvodové řetězy (typ BT593530), určeno pro řetězové články 3 mm

**BRILLIANT  
TOOLS**

Obj. kód **BT593570**

**MERCEDES BENZ**

Určeno pro dvojitě rozvodové řetězy s články 3 mm Mercedes-Benz u zážehových a vznětových motorů nové generace

Používá se stejně jako OEM 103589016300, 602589024000 a 602589046300



## Adaptér pro typ BT593530

**BRILLIANT  
TOOLS**

Obj. kód **BT593545**

**MERCEDES BENZ**

Používá se u jednoduchých rozvodových řetězů  
Určeno pro nýtovačku na rozvodové řetězy, typ BT593530



## Sada aretace rozvodu motorů VOLVO

**BRILLIANT  
TOOLS**

Obj. kód **BT597900**

**VOLVO**

### Kód motoru:

3,0 T a 3,2 T6 od roku 2007, (řadové 6válce) automobilů Volvo a Land Rover

### Modely:

Volvo: S80 (2007-2014), XC60 (2008-2014), XC70 (2006-2014), XC90 (2010-2014)  
Land Rover: Freelander II (2011-2014)



## Sada aretace rozvodu motorů VOLVO

**BRILLIANT  
TOOLS**

Obj. kód **BT597850**

**VOLVO**

### Kód motoru:

čtyřválcové, pětiválcové a šestiválcové motory DOHC (neplatí pro 3,2 l) do roku 2006 B41XX, B42XX, B52XX, B62XX, B63XX, GB5252S

### Modely:

Volvo: Volvo 700, 800, 850, 900, 960, C70, S40, S60, S70, S80, S90, V70 -2000, V70XC, XC70, V90, XC90



## Sada aretace rozvodu motorů VAG

**BRILLIANT TOOLS**

Obj. kód **BT591050**

VAG

### Kód motoru:

2.8 FSI, 3.0 TFSI, 3.2 FS, 4.2 FSI, 5.2 FSI  
BDX, CAJA, CAKA, CALA, CALB, CCAA, CCEA, CCDA, CGWA, CGWB,  
CGWC, CGWD, CGXB, CGXC, CHVA, CJBA, CJTB, CJTC, CMDA,  
CMUA, CTVA, BXA, BSM, BVJ, BNS, BYH, CAUA, AUK, BGP, BGQ, BKH,  
BPK, BDW



## Sada aretace rozvodu motorů VAG

**BRILLIANT TOOLS**

Obj. kód **BT597800**

VAG

### Kód motoru:

benzín: 1.2 (6V), 1.2 (12V), 1.4 (16V), 1.6 (16V, řemen),  
1.4 FSI, 1.6 FSI (řemen)  
diesel: 1.2 TDI, 1.4 TDI, 1.9 TDI/SDI, 2.0 TDI, 1.6, 2.0 TDI CR (Common  
Rail), 2.5 TDI V6, 3.3 TDI V8, aretace čerpadla na 1.6/1.9 D, TD

1G, 1S, 1T, 1V, 1W, 1X, 1Y, 1Z, 1Z/AHU, 1Z/AUH, 3D, AAB, AAH, AAS,  
AAT, AAZ, ABC, ABL, ABP, ABV, ACK, ACL, ACT, ACV, ADP, ADR, AEB,  
AEF, AEL, AEY, AFB, AFF, AFN, AFV, AGA, AGB, AGD, AGE, AGP, AGR,  
AGZ, AHB, AHD, AHF, AHG, AHH, AHL, AHU, AHY, AJA, AJG, AJK, AJL,  
AJM, AJT, AKD, AKE, AKN, AKU, AKW, ALE, ALF, ALG, ALH, ALT, ALW,  
ALZ, AMB, AMF, AML, AMM, AMX, ANA, ANB, ANJ, ANK, ANU, ANY,  
APA, APC, APR, APS, APT, APU, APZ, AQD, AQF, AQH, AQJ, AQM, ARE,  
ARG, ARJ, ARL, ARM, ARN, ARS, ARU, ASB, ASE, ASG, ASJ, ASM, ASV,  
ASX, ASY, ASZ, ATD, ATJ, ATL, ATU, ATX, AUF, AUH, AUW, AUY, AVB,  
AVF, AVG, AVJ, AVN, AVQ, AVR, AVV, AWA, AWF, AWG, AWN, AWT,  
AWX, AWY, AXB, AXC, AXG, AXL, AXQ, AXR, AYC, AYM, AYQ, AYZ,  
AZA, AZB, AZC, AZM, AZQ, AZR, AZV, BAN, BAP, BAR, BAS, BAT, BAU,  
BAY, BBE, BBF, BBG, BBK, BBU, BCY, BCZ, BDG, BDH, BDJ, BDN, BDV,  
BES, BEX, BFB, BFC, BGB, BGW, BHC, BHF, BHW, BHX, BJB, BJJ, BJK,  
BJM, BJN, BJX, BJZ, BKC, BKD, BKE, BKN, BKP, BKS, BKV, BLB, BLS, BLT,  
BLZ, BMA, BMD, BME, BMK, BMM, BMN, BMP, BMR, BMS, BMT, BMZ,  
BNA, BNG, BNM, BNS, BNV, BPG, BPJ, BPP, BPW, BPX, BRB, BRC, BRD,  
BRE, BRF, BRM, BRN, BRP, BRR, BRS, BRT, BRU, BRV, BSB, BSG, BSM, BST,  
BSU, BSW, BTB, BTH, BTT, BUG, BUH, BUK, BUL, BUN, BUZ, BVA, BVE,  
BVF, BVG, BVH, BVJ, BVK, BVW, BWB, BWE, BWV, BXA, BXE, BXF, BYH,  
BZG, CAPA, CARA, CASA, CASB, CAUA, CN, CR, CS, CY, DE, DV, DW,  
JK, JP, JR, JX, KY, ME, MN, NC, RA, SB, SSG, X1, Z1, Z1/AHU

### Modely:

Audi: 80, 80 Quattro, 90, 100, 100 Quattro, 200, A2, A3, A4, A4 Cabrio,  
A4 Quattro, A6, A6 Quattro, A6 Allroad, A8, Allroad, Q7, R8, RS4, RS6,  
S4, S4 Cabrio, S5, S5 Cabrio, S6, S8  
Seat: Alhambra, Altea, Altea XL, Arosa, Cordoba, Ibiza, Inca, Leon,  
Toledo  
Škoda: Fabia I-II, Felicia, Octavia I, Octavia II, Roomster, Superb  
Volkswagen: Beetle, Bora, Caddy, Caddy Maxi, EOS, Fox, Golf, Jetta,  
Lupo, Passat, Phaeton, Polo, Polo Classic, Sharan, Santana, Tiguan,  
Touran, Transporter, Vento

## Sada aretace rozvodu motorů VAG

**BRILLIANT TOOLS**

Obj. kód **BT597700**

VAG

### Kód motoru:

1,2, 2,0 TDI PD  
1,2, 1,6, 2,0 TDI CR

### Modely:

Audi A1 (2010-2012), A2 (2001-2006), A3 (2001-2012), A4/Allroad  
(1999-2012), A5 (2008-2012), A6/Allroad (1998-2011), TT (2008-2010),  
Q5 (2008-2012)  
Seat Alhambra (1999-2010), Altea/Altea XL (2004-2012), Arosa  
(1999-2005), Cordoba (2002-2009), Ibiza (2002-2010), Leon  
(2000-2012), Toledo (2004-2011)  
Škoda Fabia (2000-2007), Fabia II (2007-2012), Octavia (2000-2010),  
Octavia II (2004-2012), Roomster (07-12), Superb (2002-2008),  
Superb II (2008-2012), Yeti (2009-2012)  
VW Amarok (2010-2012), Beetle (2000-2011), Bora (1998-2008),  
Caddy/Maxi (2003-2012), Eos (06-10), Fox (2005-2011),  
Golf (1998-2012), Golf Plus (2005-2012), Jetta (2005-2011),  
Lupo (1999-2005), Passat/CC (1998-2012), Polo (1999-2012),  
Scirocco (2008-2012), Sharan (1999-2010), Tiguan (2007-2012),  
Touran (2003-2012), Transporter (2003-2012)  
Dodge Caliber (2006-2011)  
Ford Galaxy (1999-2006)  
Mitsubishi Grandis (2005-2010),  
Lancer (2005-2010),  
Outlander (2007-2010)



## Sada aretace rozvodu motorů VAG



Obj. kód **BT597300**

VAG

### Kód motoru:

VAG (EA211)  
1,0 MPI tříválec, kód motoru CHYA  
1,0 TSI tříválec, kódy motorů CHZE, CHZC, CHZA, CHZB, CHZC, CHZD, CHZJ  
1,2 TSI čtyřválec, kódy motorů CJZB, CJZC, CYVA, CJZA, CJZD, CYVB  
1,4 TSI čtyřválec, kódy motorů CZCC, CMBA, CZCA, CHPA, CPTA (s ACT), CZDA, CVNA, CZEA (s ACT)

### Modely:

Volkswagen Up: 1.0 / 1.0 Bluemotion technology / 1.0 Ecofuel  
Seat Mii: 1.0 / 1.0 Ecofuel / 1.0 Ecomotive  
Škoda Citigo: 1.0 / 1.0 Ecofuel / 1.0 Green Tech  
Audi A3 od roku 2013  
Volkswagen: Golf VII od roku 2012; Jetta od roku 2012  
Škoda Octavia od roku 2013  
Seat Leon od roku 2013



## Sada aretace rozvodu motorů VAG



Obj. kód **BT597250**

VAG

### Kód motoru:

AAB, ABL, ACV, AGX, AHD, AHY, AJA, AJT, ANJ, APA, AUF, AXG, AXL, AYC, BBE, BBF, BJJ, BJK, BJL, BJM

### Modely:

VW Transporter T4 (1990-1996) 1.9D (1X)  
VW Transporter T4 (1992-2003) 1.9D Turbo (ABL)  
VW Transporter T4 (1995-2003) 2.4D (AAB, AJA)  
VW Transporter T4 (1995-2003) 2.5 TDI (ACV, AHY, AJT, AUF, AXG, AXL, AYC)  
VW Crafter (2006-2010) 2.5 TDI  
Common Rail (BJJ, BJK, BJL, BJM)



## Sada aretace rozvodu motorů VAG



Obj. kód **BT597760**

VAG

### Kód motoru:

1.8, 2.0 FSI, TFSI  
BYT, BZB, CABA, CABB, CABD, CADA, CAEA, CAEB, CAWA, CAWB, CBFA, CCTA, CCZA, CCZB, CCZC, CCZD, CDAA, CDAB, CDHA, CDHB, CDNB, CDNC, CDND, CESA, CETA, CFKA, CFPA, CGYA, CHHA, CHHB, CJBA, CJEB, CJKA, CJKB, CJSA, CJSB, CNCD, CPLA, CPSA

### Modely:

Audi A4, A5 (od 2008), A6 (od 2012)



## Sada aretace rozvodu motorů VAG



Obj. kód **BT597650**

VAG

### Kód motoru:

#### vznětové motory:

1.7 SDI: AHB, AHG, AKU, AKW

1.9D: 1Y, AAZ, ABL, AEF

1.9 SDI: EAF, AEY, AGD, AGP, AQM, ASX, ASY, AYO

1.9 TDI: 1Z, AAZ, AFF, AFN, AGR, AHF, AHH, AHU, ALE, ALH, ASV, AVG

#### zážehové motory:

1.6: 1F, ABM, ADA, ADP, AEH, AEK, AFT, AHL, AKL, AKS, ALZ, ANA, APF, ARM, AUR, AVU, AYD, BFO, BFS, BFO, BGU, BSE, BSF, 1.8: ABS, ADR, ADZ, AGN, AJP, APG, APT, APX, ARG

1.8T: AEB, AGU, AJH, AJL, AJQ, AMK, ANB, APP, APU, APY, AQA, AOX, ARX, ARY, ARZ, AUM, AVC, AWC, AWT, AWU, AUQ, AYP, BAM

1.8 16v: ADL, 2.0: 2E, AAC, AAE, ABF, ABK, ABT, ACE, ADY, AEG, AGG, AKT, APK, AQY, ATM, ATU, AWF, AWG, AXA, AZH, AZJ, AZL, AZM, BEH

2.0 16v: ABF

2.0FSI/TFSI: AXW, AXX, BGB, BHD, BLR, BLY, BMB, BPJ, BPY, BWA

2.0FSI/TFSI: AXW, AXX, BGB, BHD, BLR, BLY, BMB, BPJ, BPY, BWA

### Modely:

VW Beetle (1998-2002), Bora (1994-2005), Caddy (1996-2004), Golf (1994-2005), Lupo (1998-2005), Passat (1996-2000), Polo (1995-2006), Sharan (1995-2000), Touran (2003-2008), Transporter (1990-2003)

Audi 80 (1991-1996), A3 (1996-2003), S3 (1999-2003), A4 (1995-2001)

Cabriolet (1991-2000), A6 (1994-2002), TT (1998-2005)

Seat Alhambra (1996-2000), Arosa (1998-2005), Altea (2004-2008),

Cordoba (1993-2006), Ibiza (1993-2006), Inca (1994-2004),

Leon (1999-2005), Toledo (1994-2005)

Škoda Fabia (1999-2006), Felicia (1995-2001), Octavia (1996-2006),

Superb (2002-2008)

## Souprava napínáků na ozubené řemeny, pro vozidla VAG



Obj. kód **BT597600**

VAG

Nářadí k ovládání a aretaci napínacích kladek ozubených řemenů. Používá se při výměně ozubených řemenů a opravné údržbě motorů. Pro nejběžnější zážehové a vznětové motory ve vozidlech VW, Audi, Seat, Škoda. Klíč je možné použít k přidržení. Bez změny napnutí ozubeného řemenu při pevném utažení matice

### Obsah balení:

- 3 klíče na napínací kladky s různou délkou a zalomením, používají se stejně jako OEM T10020, V159, 3387.
- 3 aretační kolíky na napínáky ozubených řemenů: 1,6 mm, používá se stejně jako OEM T40011, 2,5 mm, používá se stejně jako OEM T03006, 4 mm, používá se stejně jako OEM T10060A



## Sada aretace rozvodu motorů VAG 2.5 TDI PD, 5.0 V10 TDI PD

### Kód motoru:

2.5 TDI PD, 5.0 V10 TDI PD  
AYH, AXD, AXE, BAC, BLJ, BLK, BNZ, BPC,  
BPD, BPE

### Modely:

VW Trasporter/Caravelle T5,  
Touareg, Phaeton

**BRILLIANT  
TOOLS**

Obj. kód **BT597200**

VAG



## Souprava upínacího nářadí na klikové hřídele, pro vozidla Volkswagen Touareg, Phaeton od roku 2003 5.0 V10

Určeno pro vozidla VW Touareg od roku 2003, Phaeton od roku 2003 s desetiřadovým vznětovým motorem. Upevnění klikové hřídele, k blokování klikové hřídele při nastavování časování, používá se stejně jako OEM T10195.

Vodící čep k montáži řídicí jednotky motoru (kolečková kazeta), používá se stejně jako OEM T10200

Doplňující souprava pro typ BT597200

**BRILLIANT  
TOOLS**

Obj. kód **BT596020**

VAG



## Sada aretace rozvodu motorů VAG 1.4 TFSI, 1.6 FSI

### Kód motoru:

FSI a TFSI 1.4 a 1.6 l  
AXU, BLG, BAG, BMY, BKG, BMK, BLF, CAVA, BLN, CAVB, BLP, CAVC, CAVE, CAVF, CAVD, CAXA, CAXC, CDGA,  
BTS

### Modely:

Audi A3 (2003-2010)  
Seat Ibiza, Leon, Altea  
Škoda Octavia (2004-2009), Fabia (2007-2009), Superb (2009-2010), Roomster (2006-2009)  
Volkswagen Golf (2003-2009), Golf Plus (2005-2009), Jetta (2006-2009), Passat (2005-2009),  
Polo (2002-2008), Scirocco (2009-2010), Tiguan (2007-2009), Touran (2003-2009),  
Eos (2006-2009)

**BRILLIANT  
TOOLS**

Obj. kód **BT597010**

VAG



## Sada aretace rozvodu motorů VAG 1.2 HTP

### Kód motoru:

1.2 HTP 6V: AWY, BBM, BMD, CHFA, CHFB  
1.2 HTP 12V: AZQ, BME, BXV, BZG, CEVA, CGPA, CGPB, CGPC

### Modely:

Seat: Cordoba (2002-2008), Ibiza (2002-2015), Toledo (2012-2015)  
Škoda: Fabia (2002-2015), Praktik (2007-2015), Rapid (2012-2015),  
Roomster (2006-2015)  
Volkswagen: Fox (2005-2012), Polo (2002-2014)

**BRILLIANT  
TOOLS**

Obj. kód **BT597000**

VAG



## Sada aretace rozvodu motorů VAG 3.0 V6

### Kód motoru:

3.0 V6  
ASN, AVK, BBJ

### Modely:

Audi A4, A6, A8

**BRILLIANT  
TOOLS**

Obj. kód **BT595950**

VAG



# Souprava náradí k montáži vačkových hřídelí, pro vozidla VAG a Porsche



Obj. kód **BT595920**

**VAG**

K montáži vačkových hřídelí ve správné poloze  
Používá se nezbytně při montáži nových nebo použitých vačkových hřídelí  
Pokud o montáž bez tohoto náradí může skončit poškozením ložiskového můstku vačkového hřídele a hlavy válce

## Modely:

určeno pro dále uvedená vozidla se vznětovým motorem (TDI CR) od roku 2003: Audi, Porsche, Seat, Škoda, Volkswagen s motory 1,2, 1,6, 2,0, 2,7, 3,0, 4,0, 4,2 typu Common-Rail

## Kódy motorů:

ASB, ASE, BKN, BKS, BMK, BNG, BPP, BSG, BTR, BUG, BUN, BVN, CAAA, CAAB, CAAC.CAAD, CAAE, CAGA, CAGB, CAGC, CAHA, CAHB.CAMA, CAMB, CANA, CANB, CANC, CAND, CAPA.CARA, CASA, CASB, CASC, CASD, CATA, CAYA, CAYB, CAYC, CAYD, CAYE, CBAA, CBAB, CBAC.CBBA, CBBB, CBDA, CBDB, CBDC, CCFA, CCFC.CCHA, CCHB, CCLA, CCMA, CCWA, CCWB, CDBA, CDCA, CDSB, CDTA, CDTB, CDUC, CDUD, CDYA, CDYB, CDYC, CEGA, CEXA, CFCA, CFFA, CFFB, CFFD, CFFE, CFGB, CFGC, CFGD, CFHA, CFHB, CFHC, CFHD, CFHE, CFHF, CFJA, CFWA, CGKA, CGKB, CGLA, CGLB, CGLC, CGLD.CGLE, CGQB, CJAA, CJCA, CJCB, CJCC, CJCD.CJGA, CJGC, CJGD, CJMA, CKDA, CKTB, CKTC, CKUB, CKUC, CKVB, CKVC.CLAA, CLAB, CLCA.CLCB, CLJA, CLLA, CLNA, CLZB, CMEA, CMFA, CMFB, CMGB, CMHA, CNEA, CNFA, CNRB, CRCA.CSHA, M05/9D (CAS), M05/9E, M05/9E (CRCA), M05/9E (CRCB)

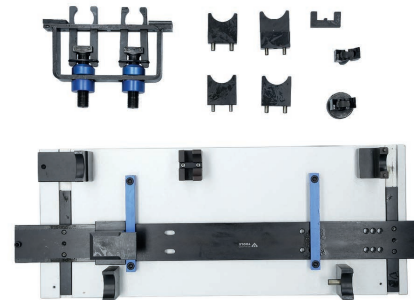

## Obsah balení:

- montážní zařízení, včetně předmontovaných dílů, používá se stejně jako OEM T40094
- svorka k přidržení vačkové hřídele, používá se stejně jako OEM T40095
- 2 vyrovnávací svorky, používají se stejně jako OEM T40096, T40096/1
- 4 držáky na vačkové hřídele pro montážní zařízení, používají se stejně jako OEM T40094/1, T40094/2, T40094/9, T40094/10
- aretace pro držák vačkové hřídele, používá se stejně jako OEM T40094/11

## Sada aretace rozvodu motorů VAG 1.2 TSI, TFSI



Obj. kód **BT595900**

**VAG**

### Kód motoru:

1,2 TSI, TFSI  
CBZA, CBZB, CBZC

### Modely:

Audi, modely A1 a A3  
VW New Beetle, Caddy, Golf, Jetta,  
Polo, Touran  
Škoda Fabia II, Octavia II, Praktik,  
Rapid, Roomster, Yeti  
Seat Altea, Ibiza, Leon, Toledo



## Sada aretace rozvodu motorů VAG 1.8, 2.0 TFSI, TSI



Obj. kód **BT595850**

**VAG**

### Kód motoru:

1,8, 2,0 TFSI, TSI, FSI  
BYT, BZB, CABA, CABB, CABD, CADA, CAEA, CAEB, CAWB, CCZA, CCZB, CCZC, CCZD, CDAA, CDAB, CDHA, CCUA, CDLB, CDLH, CDNBD, CDNC, CDZA, CESA, CETA, CFKA, CJEB, CJSA, CJSB, CNCD, CPMA, CPMB, CPSA

### Modely:

Audi: A3 (2007-2013), A4 (2007-2013),  
A5 (2007-2013), Q5 (2007-2013),  
TT (2008-2013).



## Sada aretace rozvodu motorů VAG 2.0 FSI / TFSI



Obj. kód **BT591200**

**VAG**

### Kód motoru:

2,0 FSI: AWA, AXW, BHD, BLR, BLX, BLY, BMB, BVX, BZY, BVZ  
2,0 TFSI: AXX, BGB, BHZ, BPG, BPJ, BPY, BUL, BWA, BWE, BWJ,  
BWT, BYD, BYK, BZC, CDLA, CDLB, CDLC, CDLD, CDMA

### Modely:

Audi: A3, S3, A5, A6, TT (2003-2011)  
Seat: Ibiza, Leon, Altea,  
Exeo (2004-2011)  
Škoda: Fabia II, Octavia II, Roomster,  
Superb II (2004-2011)  
Volkswagen: Golf, Golf Plus, Jetta,  
Eos, Scirocco, Tiguan, Touran,  
Passat (2003-2011)



## Sada aretace rozvodu motorů VAG 3.0 TFSI, 2.8 3.2 FSI



Obj. kód **BT591150**

**VAG**

### Kód motoru:

2,5 litru: CLXB, CPAA  
2,8 litru: CHVA, CNYA, BDX, CCDA, CCEA, CJBA  
3,0 litru: CRED, CREC, CREA, CHMB, CGWD, CGXB, CHMA, CTTA,  
CTUA, CTVA, CNA, CTWA, CTWB, CGWC, CTUD, CTXA, CMUA,  
CAJA, CCAA, CGWB, CGWA, CMDA,  
CJTB, CJTC, CJWC, CAKA, CGXC,  
CGEA, CJTA, CGFA  
3,2 litru: CALA, CALB

### Modely:

Audi: A4 (2011-2017); A5 (2007-2017);  
A6 (2007-2018); A7 (2010-2018);  
A8 (2010-2018); Q7 (2010-2018);  
S4 (2009-2017); S5 (2010-2017);  
Q5 (2008-2017); SQ5 (2013-2018)  
Porsche: Cayenne (2010-2014),  
Panamera (2011-2013)  
Volkswagen: Touareg (2010-2014)





## Sada aretace rozvodu motorů VAG 2.4, 3.2, 4.2, 5.2 FSI



Obj. kód **BT591100**

VAG

### Kód motoru:

2.4 V6 - BDW  
3.2 V6 FSI - AUK, BGP, BGO, BKH, BPK  
4.2 V8 FSI - BVJ, BNS, BYH, CAUA  
5.2 V10 FSI - BXA, BSM

### Modely:

VW Jetta (05-)  
Audi: A4, RS4, S5, A6 Allroad, A8, S8, R8, Q7 (05-)



## Náradí k aretaci klikových hřídelí, VAG 1,4, 1,6, 2,0 TDI (EA288)



Obj. kód **BT591094**

VAG

K nastavení, aretaci klikové hřídele, například při práci na pohonu vačkových hřídelí nebo výměně těsnění hlavy válců

### Určeno pro:

motory TDI typu Common Rail řady EA288

Používá se stejně jako OEM T10490

1.4L TDI

1.6L TDI

2.0L TDI

CLHA / CLHB / CRKA / CRKB / CUNA / CRBC / CRLB / DCXA / CUA  
DDAA / CUSA / CUSB / CUTA / CRFA / CRFC / CRBD / CNHA / CNHC /  
CSUD / CSUE / CKFC / CKFB / CUPA / CRLC / CRMB / CRVA / CRVC /  
CSUA / CSUB



## Sada aretace rozvodu motorů VAG 1.2, 1.4 TSi, TFS



Obj. kód **BT591090**

VAG

### Kód motoru:

1.2, 1.4 TSi, TFSi s aktivním řízením válců ACT  
nebo COD  
CPTA, CZIA

### Modely:

Audi: A1 (2012-); A3 (2012-); Q2 (2016-); Q3 (2015-)  
Seat: Ateca (2016-); Ibiza (2012-2017);  
Leon (2012-)  
Škoda: Kodiaq (2017-); Superb (2015-)  
Volkswagen: Golf VII (2012-2017);  
Passat (2014-); Polo (2012-)

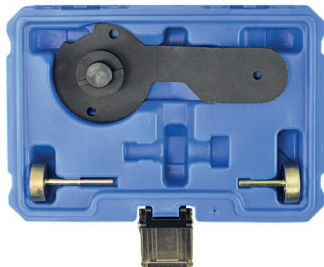

## Sada aretace rozvodu motorů VAG 1.6, 2.0 CR TDI



Obj. kód **BT591070**

VAG

### Kód motoru:

1.6 TDI CR (od 2009)  
2.0 TDI CR (od 2007)

CAAA, CAAB, CAAC, CABC, CAGA, CAGB, CAGC, CAHA, CAHB, CAVA,  
CAYA, CAYB, CAYC, CBAA, CBAB, CBAC, CBBA, CBBB, CBDA, CBDB,  
CBDC, CBDD, CBEA, CCHA, CEGA, CFFB, FCA

### Modely:

Audi A1, A3 (8P), A4 (B8), A5A6 (C6, C7),  
TT (8J), Q3, Q5  
Škoda Fabia II, Roomster, Praktik,  
Octavia II, Suber II, Yeti  
Seat Ibiza (6J), Leon III, Exeo, Altea,  
Alhambra II  
Volkswagen Golf V, VI a Plus, Eos,  
Polo V Jetta V a VI, Scirocco III,  
Beetle II, Caddy II, Passat B6, B7  
a CC, Touran, Sharan II, T5,  
Amarok



## Sada aretace rozvodu motorů VAG 1.8 Turbo, 1.6 FSI



Obj. kód **BT591030**

VAG

### Kód motoru:

1.8 Turbo, 1.6 FSI

Audi: ADR, AEB, AGN, AGU, AJL, AJP, AJQ, AMK, ANB, APG, APP, APT, APU, APX, APY, AQA, ARG, ARX,  
ARY, ARZ, AUM, AUQ, AVJ, AWT, BAG, BAM, BLF, BLP

Škoda: ADR, AGN, AGU, ARX, ARZ, AUM, AUQ, AWT, BLF

Seat: AGN, AJH, AJQ, AMK, APG, APP, AQN, AQX, ARY, AUQ, AWC, AYP, BAM

Volkswagen: ADR, AEB, AGN, AGU, AJH, ANB, APT, APU, AQA, AQN, ARG, ARX, ARZ, AUM, AUQ, AVC, AWC, AWT, BAG, BLF, BLP

### Modely:

Audi A3 1,8 Turbo (AGN AGU AJQ APG APP AQA ARX ARY ARZ AUM AUQ) 1996-2003, A3 1,6 FSI (BAG) 2003-2006,  
S3 1,8 Turbo (AMK APY BAM) 1996, A4 1,8 Turbo (ADR AEB AJL AJP ANB APU AVJ AWT) 1994-2006, A6 1,8  
Turbo (ADR AEB AJL AJP ANB APU AVJ AWT) 1994-2006, Cabriolet 1,8 (ADR) 1997-2000, TT 1,8 Turbo (AJQ APP  
APX AUM AUQ BAM) 1998-2006

Seat Ibiza 1,8 Turbo (AQX AYP) 1999-2002, Cordoba 1,8 Turbo (AQX AYP) 1999-2002, Leon 1,8 Turbo (AJQ AQN APG APP APT ARYAUQ) 1999-2005,  
Toledo Turbo (AQN APG APT ARY AUQ) 1999-2005, Alhambra 1,8 Turbo (AJW AWC) 1997-2007

Škoda Octavia 1,8 FSI Turbo (AGN AGU ARX ARZ AUM) 1996-2005,

Octavia 1,8 Turbo 20V RS (AUQ) 2000-2006, Octavia 1,6 FSI (BLF) 2004-2007

Volkswagen Beetle 1,8 Turbo (AVC) 1999-2006, Touran 1,6 FSI (BAG BLP) 2003-2007,

Golf 1,8 Turbo (AGN AGU AQA ARZ AUM AUQ) 1997-2005, Bora 1,8 Turbo

(AGN AGU AQA ARZ AUM AUQ) 1997-2005, Passat 1,8 Turbo (ADR AEB ANB APT

APU ARG AWT) 1996-2005, Sharan 1,8 Turbo (AJH AWC) 1997-2007



## Nářadí k montáži vačkových hřídelí, pro vozidla, 6válcové a 8válcové motory TDI



Obj. kód **BT591019**

VAG

K montáži vačkové hřídele do hlavy válců  
 Určeno pro tyto modely VAG:  
 VW Tiguan 2008, Passat CC 2009, Touareg 2003, Phaeton 2003  
 Audi A3 2004, A4 2001, A4 2008, A5 2008, Q5 2008, A6 2005, Q7 2007, A8 2003  
 Šestiválcové motory TDI typu Common-Rail 2,7, 3,0 l se 4ventilovou technikou  
 Osmiválcové motory TDI typu Common-Rail 4,0 l se 4ventilovou technikou  
 Používá se stejně jako VAG OEM T40095



## Speciální nářadí ke kontrole časování motorů, VAG 1.2



Obj. kód **BT597802**

VAG

Vyžaduje se při kontrole časování motoru a při výměně ozubeného řemenu  
 Určeno pro tříválcové motory VAG s identifikačním označením AMY, BMD, BBM  
 Používá se stejně jako OEM T10120



## Speciální klíč na senzor teploty výfukových plynů, pro vozidla VAG, 19 mm



Obj. kód **BT606004**

VAG

K demontáži, montáži senzorů teploty výfukových plynů  
 Určeno například pro tyto motory VAG: 1,8 TFSI, 2,0 TFSI, 2,0 FSI, 1,6 CRTdi, 2,0 Common Rail  
 Velikost klíče 19 mm  
 Používá se stejně jako OEM T10395/8, T10395/9, T10395/10



## Upínací klíč, pro vozidla VAG



Obj. kód **BT596004**

VAG

K nastavení napínacích kladek  
 Používá se stejně jako OEM T10020



## Souprava nářadí na tlumiče vibrací, VAG 1,8, 2,0 TFSI



Obj. kód **BT591960**

VAG

Prevence pootočení kola rozvodového řetězu při demontáži a montáži tlumiče vibrací  
 Určeno pro vozidla Volkswagen, Audi, Škoda a Seat s motory 1,8 a 2,0 l TFSI s řetězovým pohonem

### Kódy motorů:

1,8 l TFSI: BZB, CDAA, BPU, BYT, CABA, CABB, CDHA, CDHB, CABD, DAJB, C.JSA, C.JSB, C.JEB, C.JEE, C.JED, CYGA, CDAC, C.JSC, CGYA, DAJA  
 2,0 l TFSI: CAWB, CCZA, CBFA, CCTA, CDNB, CDNC, CDND, C.JXA, C.JXE, C.JXH, CHHB, CHHA, CULA, CFKA, DEDA, CHJA, CAWA, CCZC, CCZD, CP5A, C.JKA, C.JKB, CESA, CETA, CFPA, CNCD, CPLA, CYRB, CYRC, CNCE, CYNB, CYPA, CULB, CULC, CNCB, CWZA, C.JXF, C.JXC, C.JXB, C.JXG, CHHC, CCZB

### Obsah balení:

- nářadí k přidržení tlumiče vibrací, používá se stejně jako OEM T10531/1
- upínací čep kola klikové hřídele, používá se stejně jako OEM T10531/2
- matice na nářadí k přidržení kola klikové hřídele, používá se stejně jako OEM T10531/3
- adaptérový díl pro nářadí k přidržení kola klikové hřídele, používá se stejně jako OEM T10531/4



## Upínací nářadí na klikové hřídele, pro šestiválcové a osmiválcové motory VAG, typ BT597800

K nastavení klikových hřídelí  
Určeno pro modely VW a Audi s motory V6 TDI a V8  
Používá se stejně jako OEM 3242



Obj. kód **BT597806**

VAG



## Klíč pro přidržení řemenic klikových hřídelí, pro motory Volkswagen, Seat 1.6 I

K přidržení řemenice klikové hřídele při povolování/utahování centrálního šroubu a k připevnění vyrovnávací hřídele při práci na řídicí jednotce motoru

**Kódy motorů:**  
ARC, AVY



Obj. kód **BT597218**

VAG



## Souprava nářadí k aretaci vačkových hřídelí, pro pětiválcové a desetiválcové motory VAG

Určeno pro modely VW T5 od roku 2004, Touareg  
a Phaeton od roku 2003 s pětiválcovými a desetiválcovými motory.  
Upínací zařízení pro demontáž a montáž kola vačkové hřídele  
u pětiválcových a desetiválcových motorů  
Používá se stejně jako OEM T10199, OEM T10199/1



Obj. kód **BT597210**

VAG



## Nářadí k aretaci kol ozubených řemenů klikových hřídelí, VAG

VAG 1,2, 1,4, 1,9 I TDI s kulatým kolem  
klikové hřídele  
Používá se stejně jako OEM T10050



Obj. kód **BT597152**

VAG



## Souprava nářadí k seřízení motoru, pro motory VAG 1.4, 1.6, 1.9, 2.0 SDI, TDI

K seřízení a ke kontrole časování motoru při výměně ozubeného řemenu, vačkové hřídele, atd.

### Modely:

Audi A2 1,4 TDI (2002, 2006), A3 1,9, 2,0 TDI (2002, 2008), A4 1,6 TDI (2002, 2005), A4 1,9, 2,0 TDI (2004, 2008)

Kódy motorů: AMF, ASZ, ATD, AVB, AVF, AWX, AXR, AZV, BHC, BKC, BKD, BKE, BLB, BMN, BNA, BPW, BRB, BRC, BRD, BRE, BUY, BVA, BVF, BVG

Seat Altea 1,9 SDI, TDI (2005, 2008), Leon 1,9, 2,0 TDI (2005, 2008), Toledo 1,9 SDI, TDI (2005, 2008)

Kódy motorů: BJB, BKC, BLS, BMM, BXE

Škoda Fabia 1,4 TDI (2003, 2006), Octavia 2,0 TDI (2003, 2006),

Kódy motorů: AMF, AZV, BKD

Volkswagen Beetle 1,9 TDI (2002, 2008), Bora 1,9 TDI (2002, 2008), Fox 1,4 TDI (2002, 2008),

Golf 1,9, 2,0 TDI (2002, 2008), Lupo 1,4 TDI (2002, 2008), Polo 1,4, 1,9 TDI (2002, 2008),

Sharan 1,9 TDI (2002, 2008)

Kódy motorů: AJM, AMF, ANU, ARL, ASZ, ATD, AU, AVB,

AVF, AWX, AXR, BAY, BMS, BNM, BNV, BWV

### Obsah balení:

- aretace klikových hřídelí, používá se stejně jako OEM T10100
- aretace kol čerpadel/vačkových hřídelí, používá se stejně jako OEM 3359, T20102, 9882, MB995206
- aretace klikových hřídelí, používá se stejně jako OEM T10050, 9883, 310-085, 23-059, MB995209
- vymezovací kolík 4 mm, používá se stejně jako OEM T10115, 303-1054, MB995208
- aretační kolík na pomocné řemeny, používá se stejně jako OEM T10060A, T40098



Obj. kód **BT597150**

VAG



## Nářadí k aretaci kol ozubených řemenů klikových hřídelí, VAG

**BRILLIANT TOOLS**

Obj. kód **BT597151**

VAG

VAG 2,0 I TDI a 1,9 I s oválným kolem klikové hřídele  
Používá se stejně jako OEM T10100



## Souprava nářadí k seřízení motoru, pro vozidla VAG

**BRILLIANT TOOLS**

Obj. kód **BT597100**

VAG

VAG 1,2, 1,4, 1,9 I TDI s kulatým kolem klikové hřídele

### Obsah balení:

- nářadí k aretaci kol klikových hřídelí, používá se stejně jako OEM T10050
- aretační trn na kola čerpadel, používá se stejně jako OEM 3359
- aretační destička na napínací kladky, používá se stejně jako OEM T10008

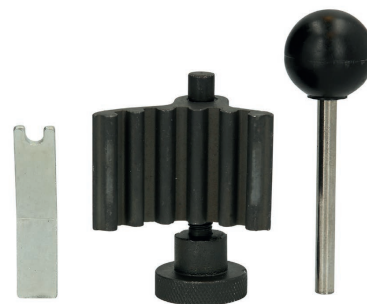

## Souprava nářadí k seřízení motoru, pro motory Audi, VW V6 TDI

**BRILLIANT TOOLS**

Obj. kód **BT597050**

VAG

K aretaci klikové a vačkové hřídele při práci na řízení motoru, například při výměně ozubeného řemenu, demontáži hlav válců, atd.

### Modely:

Volkswagen Passat 2,5 V6 TDI  
Audi A4 2,5 V6 TDI  
Audi A6 2,5 V6 TDI  
Audi A8 2,5 V6 TDI  
Škoda Superb 2,5 V6 TDI

### Kódy motorů:

AFB, AKN, AKE, AYM, BAU, BCZ, BDG, BDH, BFC

### Obsah balení:

- upínací trn na klikové hřídele, používá se stejně jako OEM 3242
- aretační destičky na vačkové hřídele, používá se stejně jako OEM 3458



## Napínací páka na rozvodové řetězy, pro motory VAG 1.8, 2.0 TFSI

**BRILLIANT TOOLS**

Obj. kód **BT596015**

VAG

Ke stlačení napínáku rozvodového řetězu dozadu bez nutnosti demontáže předního krytu motoru  
Používá se při výměně rozvodového řetězu

### Modely:

Audi A3, A3 Cabrio, TT, Q3  
Seat Alhambra, Altea Free Track, Exeo, Leon FR, Toledo  
Škoda Octavia II, Superb III (3T), Yeti  
Volkswagen Eos, Golf VII, Passat (B6), Passat CC, Passat Variant, Sharan, Beetle, Scirocco, Tiguan

### Kódy motorů:

(motory 1.8 l): CDAA, CDHA, CDHB, CJEB, CDAB, CGYA  
(motory 2.0 l): CCZA, CDNB, CDNC, CFKA, CCZC, CPSA, CESA, CETA, CCZB, CDND, CCZD



## Souprava upínacího nářadí na klikové hřídele, pro 10válcové motory VAG

**BRILLIANT TOOLS**

Obj. kód **BT596010**

VAG

Upínací nářadí na klikové hřídele s montážním kolík  
Používá se stejně jako OEM T10226  
Určeno například pro vozidla VW Touareg, Phaeton



## Nářadí k aretaci kol vačkových hřídelí, pro motory Volkswagen 1.8, 2.0 TFSI

**BRILLIANT TOOLS**

Obj. kód **BT596008**

VAG

K aretaci sacích a výfukových vačkových hřídelí při uvolňování centrálních šroubů

1.8, 2.0 TFSI

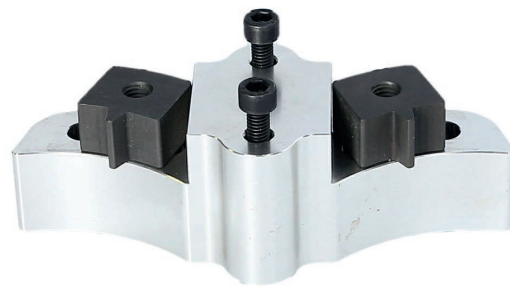

## Upínací nářadí na vačkové hřídele, pro vozidla VAG, nastavitelné, 2.4, 2.8l - 12V, 30V

**BRILLIANT  
TOOLS**

Obj. kód **BT596007**

VAG

Velký rozsah použití díky nastavitelnému upínacímu nářadí na vačkové hřídele, používá se stejně jako OEM 3391 nebo OEM 3243

Aretační čep na klikové hřídele, používá se stejně jako OEM 3242

Používá se při výměně ozubeného řemenu ve vozidlech Audi a VW s těmito motory:

Audi A4 2,4 2,8 s rokem výroby 1997, 2002, A6 2,4 s rokem výroby 1997, 2002, A6 2,8 s rokem výroby 1997, 2002, A8 2,8 s rokem výroby 1997, 2002, S4 2,7 Turbo s rokem výroby 1997, 2001,

Volkswagen s motory ACK, ALG, APR, AQD, Passat 2,4 s rokem výroby 1996, 2002, Passat 2,8 30v s rokem výroby 1996, 2001, dvouventilové motory V6, např. Audi 80, 90, A4, A6 s rokem výroby 1994, 1997, motor ABC, AFC

Bez rizika pootočení vačkového hřídele při montáži ozubeného řemenu. Snadná a naprosto přesná montáž ozubeného řemenu.



## Nářadí k aretaci kol vačkových hřídelí, pro motory VAG 1.0

**BRILLIANT  
TOOLS**

Obj. kód **BT596006**

VAG

K aretaci vačkové hřídele v nastavené poloze  
Používá se při kontrole a nastavení časování motoru  
Používá se stejně jako OEM T10476

### Modely:

Seat Mii 1,0 (triválec)  
Škoda Citigo 1,0 (triválec)  
Volkswagen Up 1,0 (triválec)



## Klíč na napínací kladky, dvanáctihřanný, 32 mm

**BRILLIANT  
TOOLS**

Obj. kód **BT596005**

VAG

K ovládání automatické napínací kladky při výměně ozubených řemenu

### Modely:

Audi 100 od roku 1991, A4, A6 s pětiválcem 2,5 TDI  
VW Polo Diesel, Lupo od roku 1999, LT a T4 s motorem 2,5 TDI



## Nářadí k aretaci vačkových hřídelí

**BRILLIANT  
TOOLS**

Obj. kód **BT596003**

VAG

K nastavení vačkové hřídele, například při výměně ozubeného řemenu  
Používá se stejně jako OEM T10016

### Modely:

VAG 1.4 I, 1.6 I 16V

### Kódy motorů:

ARC, AUB, AUA, AUS, APE, ATN, AVY, AFK, AHW, APE, AQQ, AJV, AKQ, AZD

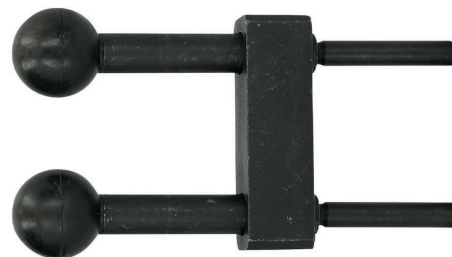

## Souprava nářadí k seřízení motoru, pro motory Volkswagen 1.2

**BRILLIANT  
TOOLS**

Obj. kód **BT595800**

VAG

Nahrazuje také typ BT597800  
Používá se stejně jako OEM T10123



## Souprava nářadí k seřízení vačkových hřídelí, pro motor Audi V8 4.2

**BRILLIANT  
TOOLS**

Obj. kód **BT591110**

VAG

K nastavení vačkových hřídelí

Používá se stejně jako OEM T40047

Souprava nezbytná ke správnému nastavení clony Hallovy sondy; nesprávně provedené nastavení může vést k neklidnému chodu na volnoběžné otáčky a pomalým reakcím motoru

Určeno pro vozidla s motorem 4,2 I V8 Audi A6 (2005, 2006), A8 (2004, 2006), Quattro (2003, 2005), S4 (2004, 2009), VW Phaeton (2004, 2006) s identifikačním značkami motoru BNK, BFM, BGK, BAS, BHF, BGH



## Upínací náradí na hnací ozubená kola, pro motor VAG 3.6 FSI



Obj. kód **BT591089**

VAG

K upevnění hnacího ozubeného kola vysokotlakých čerpadel  
Používá se při nastavení časování ventilů  
Určeno pro šestiválcové motory VAG 3,6 l se 4ventilovou technikou,  
používané v modelech Volkswagen Passat (357), (3C2), (3C5) od roku  
2006, Touareg (7L6), (7LA) od roku 2006, Audi Q7 (4LB) od roku 2007

**Kódy motorů:**  
BLV, BHL, BHK

Používá se stejně jako  
OEM T10363



## Upínací náradí na hnací ozubená kola, pro motor VAG 3.6 FSI



Obj. kód **BT591088**

VAG

K upevnění hnacího ozubeného kola vysokotlakých čerpadel  
Používá se při nastavení časování ventilů  
Určeno pro šestiválcové motory VAG 3,6 l se 4ventilovou technikou,  
používané v modelech Volkswagen Passat (357), (3C2), (3C5) od roku  
2006, Touareg (7L6), (7LA) od roku 2006, Audi Q7 (4LB) od roku 2007

**Kódy motorů:**  
BLV, BHL, BHK

Používá se stejně jako  
OEM T10332



## Vložka k otáčení vačkových hřídelí, pro motory VAG 1.8/2.0 TFSI



Obj. kód **BT591087**

VAG

K otáčení a přidržení seřizovače vačkových  
hřídelí při práci na rozvodovém řetězu  
Určeno pro motory 1,8, 2,0 TFSI (3.generace), používané například  
v těchto modelech: Audi A3 (od roku 2012), A4 (od roku 2008), A5  
(od roku 2009), A5 Coupe (od roku 2008), Q5 (od roku 2008), Seat  
Alhambra (od roku 2008), Exeo (od roku 2009), Altea (od roku 2009)

Používá se stejně jako OEM T40266



## Stahovák vyvažovacích hřídelí, pro vozidla Audi, VW



Obj. kód **BT591086**

VAG

Usnadnění demontáže vyvažovacích hřídelí  
Určeno pro vozidla a motory se vstříkovaním se 4 válci 1,8, 2,0 l  
s rozvodovým řemenem: Volkswagen Golf (od roku 2004), Passat  
(od roku 2006), Passat CC (od roku 2009), Tiguan (od roku 2008), Eos  
(od roku 2006), Audi A3 (od roku 2004), A4 (od roku 2008), A5 (od  
roku 2008), TT (od roku 2007)

Používá se stejně jako OEM T10394

Vnitřní závit M8 x 1,25 mm pro příklepové kladivo

Ideální jako doplněk k typu BT551360



## Speciální vložka k otáčení klikové hřídele, pro pětiválcové motory VAG



Obj. kód **BT591085**

VAG

Používá se k seřízení klikové hřídele při nastavování časování motorů  
anebo jako nástroj k přidržení  
Určeno pro všechny pětiválcové vznětové motory VW  
Používané například v modelu Touareg od roku výroby 2003 a  
Transporter od roku výroby 2004  
S upínacím šroubem pro připevnění ke klikové hřídele

Používá se také jako VAG OEM T10225

**Modely:**

VW Lupo, Polo, New Beetle, Golf, Bora Caddy  
Seat Ibiza, Cordoba

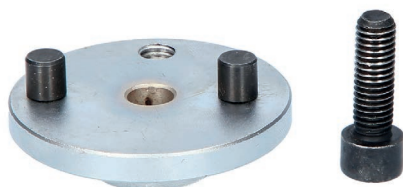

## Náradí k otáčení klikových hřídelí, pro vozidla VAG



Obj. kód **BT591084**

VAG

Usnadnění otáčení klikové hřídele,  
například při kontrole časování  
Určeno pro model Audi A6 do roku výroby 2005, Audi A8 do roku  
výroby 2003 s šestiválcovými a osmiválcovými motory 2,4 l, 3,2 l FSI,  
šestiválcovými a osmiválcovými motory TDI typu Common Rail

Používá se stejně jako OEM T40058



## Souprava nářadí k aretaci vačkových hřídelí, pro vozidla VAG, motory W8 a W12



Obj. kód **BT591040**

VAG

K vyrovnání vačkových hřídelí  
Určeno pro motory V6 R32 3,2 | FSI W8 a 6,0 | W12  
2 vyrovnávací pravítka  
Používá se stejně jako OEM T10068, T10068A



## Vyomezovací vložky na vačkové hřídele, pro vozidla VAG



Obj. kód **BT591020**

VAG

K nastavení kluzných částí vačkových hřídelí do správné polohy  
Určeno pro čtyřválcové zážehové motory s přímým vstříkáváním, 2,0 Turbo, se 4ventilovou technikou, například v modelu Audi A4 do roku výroby 2008, Audi Q5 do roku výroby 2009

Používá se stejně jako OEM T40191

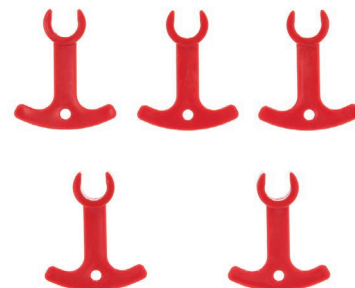

## Nářadí k demontáži čelní masky, pro model Audi A4



Obj. kód **BT591018**

VAG

K posunutí čelní masky do servisní polohy, například u modelů Audi A4, Passat od roku výroby 1997  
Umožňuje výměnu ozubeného řemenu nebo vodní pumpy

Používá se stejně jako T10093



## Upevnění vačkových hřídelí pro osmiválcové motory Audi



Obj. kód **BT591015**

VAG

Určeno pro vozidla Audi A4 do roku výroby 2001 a A6 do roku výroby 1998 s osmiválcovými motory  
Ke kontrole časování motorů nebo seřízení vačkových hřídelí

Používá se stejně jako OEM T40046



## Klíč k nastavení rozvodových řetězů, pro vozidla VAG



Obj. kód **BT591014**

VAG

Používá se při napnutí rozvodového řetězu  
Určeno pro model Audi A6 od roku výroby 2005 s osmiválcovým motorem 4,2 l s přímým vstříkáváním, 4ventilové provedení

Používá se stejně jako OEM T40079



## Pravítko na vačkové hřídele, pro vozidla Volkswagen, Audi, 170 mm



Obj. kód **BT591013**

VAG

Pro vozidla VW a Audi

**Kódy motorů:**  
AAA, ABV, AES, AGZ, AMY, AZX



## Upínací nářadí na vačkové hřídele, pro vozidla Audi, Volkswagen



Obj. kód **BT591012**

VAG

Používá se při výměně ozubeného řemenu ve vozidlech Audi a VW s 5ventilovými motory V8 3,3 l až 4,2 l ve vozidlech Audi A6, A8, například s kódem motoru AKB, AUX, AYS, AQJ, ARS, ART, AWN, BBD, BCY a BFM (1998, 2003) nebo ve vozidlech VW Touareg a Phaeton

Bez rizika pootočení vačkového hřídele při montáži ozubeného řemenu  
Snadná a naprosto přesná montáž ozubeného řemenu

Používá se stejně jako OEM T40005



## Upínací nářadí na vačkové hřídele, pro vozidla Audi, VW



Obj. kód **BT591011**

VAG

Používá se při výměně ozubeného řemenu ve vozidlech Audi a VW s dvouventilovými motory V6, např. modely Audi 80, 90, A4, A6 1994-97 s motory ABC, AFC

Bez rizika pootočení vačkového hřídele při montáži ozubeného řemenu  
Upínací háček pro pevné usazení  
Snadná a naprosto přesná montáž ozubeného řemenu



## Upínací nářadí na vačkové hřídele, pro vozidla Audi, VW



Obj. kód **BT591010**

VAG

Používá se při výměně ozubeného řemenu ve vozidlech Audi a Volkswagen s těmito motory: Audi A4 2,4 2,8 s rokem výroby 1997, 2002, A6 2,4 s rokem výroby 1997, 2002, A6 2,8 s rokem výroby 1997, 2002, A8 2,8 s rokem výroby 1997, 2002, S4 2,7 Turbo s rokem výroby 1997, 2001 nebo Volkswagen s motory ACK, ALG, APR, AQD, například model Passat 2,4 s rokem výroby 1996, 2002, Passat 2,8 30v s rokem výroby 1996, 2001

Bez rizika pootočení vačkového hřídele při montáži ozubeného řemenu  
Snadná a naprosto přesná montáž ozubeného řemenu

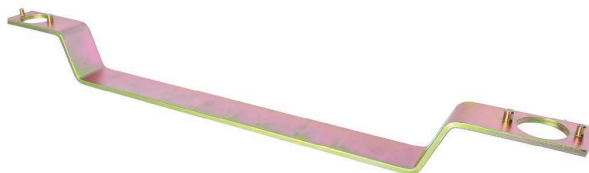

## Sada aretace rozvodu motorů Fiat, Lancia, Alfa Romeo



Obj. kód **BT591350**

FIAT

LANCIA

ALFA ROMEO

### Kód OE:

Alfa Romeo: 1822110000, 1825013000, 1825041000, 1825042000, 1852161000, 1860096100, 1860819000, 1860847000, 1860892000, 1860895000, 1860899000, 1870797000, 1895879000

Fiat: 1822110000, 1825013000, 1825041000, 1825042000, 1852161000, 1860096100, 1860819000, 1860847000, 1860892000, 1860895000, 1860899000, 1870797000, 1895879000

### Modely:

Alfa Romeo

145 1,4, 1,6 16V Step A, 146 1,4, 1,6 16V Step A, 147 1,6 16V Step A, 147 105 k, 147 1,6 eco 103 k, 155 1,4, 1,6 16V Step A, 156 1,6 16V Step A, 156 1,8, 2,0 16V, 156 2,0 JTS, 166 2,0, GTV 2,0 JTS, Spider GT 2,0 JTS 16V 165 k

Lancia

Kappa 2,0 20V, čtyřválcové motory VIS od roku výroby 1996, Delta 1,8 16V Step A, Dedra 1,8 16V Step A, Y10 1,4 12V

Fiat

Bravo 1,4 12V, 2,0 20V, Brava 1,4 12V, 2,0 20V, Mareca 2,0 20V, Coupe 1,8 16V, Barchetta 1,8 16V, Punto 1,8 16V

## Sada aretace rozvodu motorů 0.9 l, Alfa Romeo, Lancia, Fiat



Obj. kód **BT591310**

FIAT

LANCIA

ALFA ROMEO

### Kód motoru:

TwinAir 0.9 l - 312A2.000

OE-Code Alfa Romeo: 2000035100, 2000035200, 2000035300

OE-Code Fiat: 000035100, 2000035200, 2000035300

OE-Code Lancia: 2000035100, 2000035200, 2000035300

### Modely:

Alfa Romeo Mito od roku 2012

Fiat 500 od roku 2010

Fiat Panda od roku 2012

Fiat Punto od roku 2012

Lancia Ypsilon od roku 2012





## Sada aretace rozvodu motorů Opel, Chevrolet, Fiat, Alfa Romeo



Obj. kód **BT591300**

OPEL

CHEVROLET

FIAT

ALFA ROMEO

**Kód motoru:** 1.4, 1.6, 1.8,  
Kód motoru Alfa Romeo: 939 A4.000  
OE-Code Chevrolet: KM911, KM6130, KM6333,  
KM6340, KM6349, KM6625, KM6628A  
OE-Code Opel: KM911, KM6130, KM6333, KM6340,  
KM6349, KM6625, KM6628A  
OE-Code Fiat: 2000012000, 2000012100, 2000012800  
OE-Code Alfa Romeo: 2000012000, 2000012100, 2000012800

### Modely:

Opel: Astra G, H, Corsa D, Insignia, Meriva,  
Signum, Vectra C, Zafira B (2003-2011)  
Chevrolet: Cruze, Orlando  
Fiat: Croma  
Alfa Romeo: 159 s motory 939A4.000



## Sada aretace rozvodu motorů Alfa Romeo 1,4, 1,6, 1,8, 2,0 Twin-Spark



Obj. kód **BT591250**

ALFA ROMEO

**Kód motoru:** Twin Spark 1.4, 1.6, 1.8, 2.0 I 16V Twin Cam,  
162.01, 322.01, 323.01, 323.10 / 335.03, 671.06, 672.04, 676.01

Označení domečků: sací „A-2“; výfukový „S-3“

Modré domečky: Alfa Romeo 145/146 (96-01) 147 (01-07) 155/156 (95-06)  
166 (98-01) Spider/GTV (96-03)

S motory: 1.8 16V (322.01 / 322.05 / 671.06) 2.0 16V (162.02 / 323.01 /  
323.10 / 341.03 / 363.01 / 672.04)

Fialové domečky: Alfa Romeo 145/146/147 (96-10) 155/156 (96-06)  
S motory: 1.4 16V (335.03) 1.6 16V (321.02 / 321.04 / 322.05 / 676.01)

### Modely:

Alfa Romeo 145, 146, 147, 155,  
156, 166, Spider, GTV

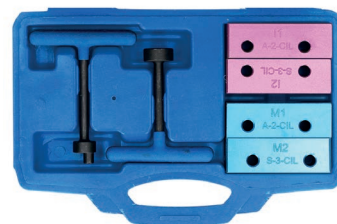

## Sada aretace rozvodu motorů BMW, MINI



Obj. kód **BT593750**

BMW

MINI

### Kód motoru:

W10, W11, N14 - W10B16AA, W10B16BA, W11B16AA

### Modely:

Mini: One, Cooper, Cooper S, Cooper S JC Cooper S JCW  
(řady R50, 52, 53, 55, 56, 57)  
BMW: 1 (01-06)



## Sada aretace rozvodu motorů BMW



Obj. kód **BT591950**

BMW

### Kód motoru: BMW

Zážehovými motory: M42 / M43 / M50 / M52 / M60  
Vznětovými motory: M51

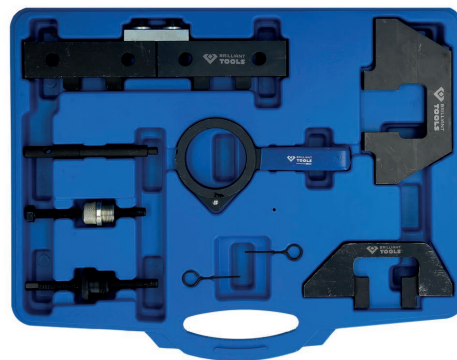

## Sada aretace rozvodu motorů BMW



Obj. kód **BT592260**

BMW

### Kód motoru: S54 (Vanos)

OE-Code BMW: 119140, 119130, 119170, 117340, 115100, 17160,  
112300, 110480

### Modely:

BMW:M3 Cabriolet (2000-2006), Coupe (1999-2006),  
CSL Sport Coupe (2003-2004)

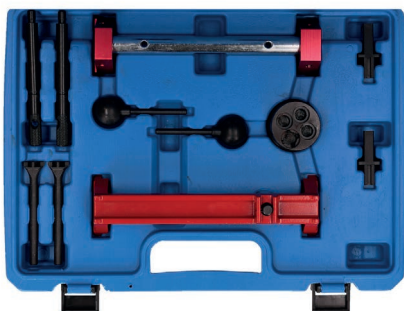

## Sada aretace rozvodu motorů BMW N42, N46, N46T



Obj. kód **BT592200**

VAG

**Kód motoru:** N42, N46, N46T / B18, B18A, B20, B20A, B20B

### Modely:

BMW:  
E81 (116i, 118i, 120i) E87 (118i, 120i)  
E88 (120i) E46 (316i, 316ti, 316ci, 318ti)  
E90 (318i, 320i) E91 (318i, 320i) E92 (320i)  
E93 (320i) E60 (520i) E83 (X3 2,0) E85 (Z4 2,0)

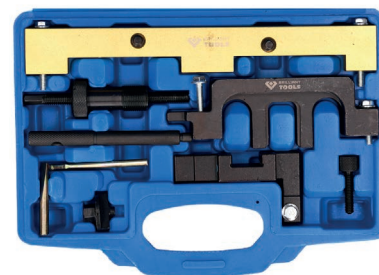

## Sada aretace rozvodu motorů BMW N51, N52, N52K, N53, N54, N55



Obj. kód **BT592000**

**BMW**

**Kód motoru:** N51, N52, N52K, N53, N54,

N55 / N55B30A, B30A/M0, B30A/O0, B30M0, B30MO, B3000

**OE-Code BMW:** 110300, 114280, 114281, 114282, 114283, 114290, 118520

**Modely:**

BMW:

E60 523i, 523Li, 525i, 525Li, 525xi, 528i, 528xi, 530i, 530Li, 530xi, 535i, 535xi

E61/E63 523i, 525i, 525xi, 530i, 530xi, 535xi, 630i

E64/E65 630i, 730i

E66/E70 730Li, X5 3,0Si

E81/E82 130i, 135is

E93 325i, 328i, 330i, 335i

E83 X3 2,5i, 2,5Si, 3,0i, 3,0S

E85/E86 Z4 2,5i, 2,5Si, 3,0i, 3,0Si, Z4 3,0Si

E87/E90 130i, 323i, 325i, 325xi,

328i, 328xi, 330i, 330xi, 335i, 335xi

E91 323i, 325i, 325xi, 328i, 328xi, 330i,

330xi, 335i, 335xi

E92 323i 325i, 325xi, 328i, 328xi, 330i,

330xi, 335i

E83 / 86 Z4 - 2,5 / 3,0 (2005-2010)

E83 X3 - 2,5 / 3,0 (2006-2010)

E70 X5 - 3,0 (2006-2010)

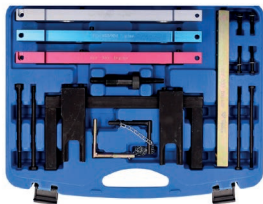

## Sada aretace rozvodu motorů BMW N40, N45, N45T



Obj. kód **BT591900**

**BMW**

**Kód motoru:**

N40, N45, N45T (B16)

**Modely:**

BMW

116 1,6 i E81, E87

316 1,6 i E46, E90

316 1,6 Ci, E46

316 1,6 ti E46

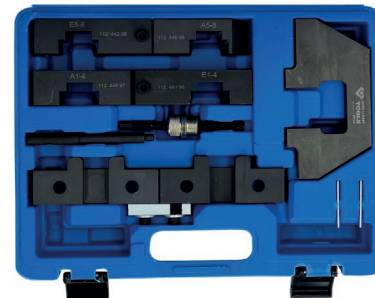

## Sada aretace rozvodu motorů BMW, LAND ROVER M60, M62, M62TU V8



Obj. kód **BT591880**

**BMW**

**LAND ROVER**

**Kód motoru:**

BMW, LAND ROVER M60, M62, M62TU V8

**Modely:**

BMW 530i (1994, 1995), 540i (1997, 2003), 740i (1993, 1995),

740iL (1993, 2001), 840Ci (1995, 1996), X5 (2000, 2003)

Range Rover s motory M60, M62 a M62TU V8



## Nářadí k aretaci vyvažovacích hřídelí, pro vozidla BMW N20



Obj. kód **BT591860**

**BMW**

**Kód motoru:**

zážehové motory, N20, N26 / 1.6 - 2.0 l

**Modely:**

Řada 1: F20 / 21 (2012-2016)

Řada 2: F22 / F23 (2014-2016)

Řada 3: F30 / 31 / F34 (2012-2016)

Řada 4: F32 / F33 / F36 (2014-2016)

X1 E84 (2011-2015)

X3 F25 (2011-2017)

X4 F26 (2014-2017)

Z4 E89 (2011-2017)



## Sada aretace rozvodu motorů BMW N63



Obj. kód **BT591850**

**BMW**

**Kód motoru:** N63

**Modely:**

BMW řady 5, 6, 7

- Nářadí k aretaci klikových hřídelí, používá se stejně jako OEM 118570119190
- Nářadí k aretaci vačkové hřídele, používá se stejně jako OEM 119890
- Šroub s rýhovanou hlavou, používá se stejně jako OEM 119891
- Přítlačná lišta, používá se stejně jako OEM 119892
- Třmenový kalibr na sací a výfukové vačkové hřídele, používá se stejně jako OEM 119893
- Distanční držák, používá se stejně jako OEM 119894



## Nástroj k přidržení klikové hřídele, pro vozidla BMW M52TU, M54, M56



Obj. kód **BT591840**

**BMW**

**Kód motoru:** M52TU, M54, M56

K přidržení řemenice klikové hřídele při uvolňování nebo utahování středového šroubu řemenice  
Bezpečná demontáž/montáž bez poškození



## Sada aretace rozvodu motorů M52, M54, M60, M62



Obj. kód **BT591830**

**BMW**

### Kód motoru:

M52, M54, M60, M62

### Modely:

320 E46, 323 E46, 325 E46, 328 E46, 330 E46  
520 E39, 520 E60, 520 E39, 523 E39, 525 E39,  
525 E60, 528 E39, 530 E34, 540 E34, 535 E39, 530 E39  
530 E60  
728 E38, 730 E65, 730 E35, 730 E32, 735 E38, 740 E32, 740 E38  
X3 E83  
X5 E53  
Z3, Z4 E85

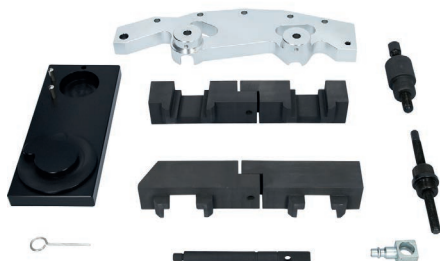

## Předpínací nářadí na rozvodové řetězy, pro vozidla BMW N63



Obj. kód **BT591825**

**BMW**

### Kód motoru: N63

Používá se při nastavení časování motoru  
Seřízení časování bez tohoto nářadí může vést k nesprávnému seřízení

Používá se stejně jako OEM 119900

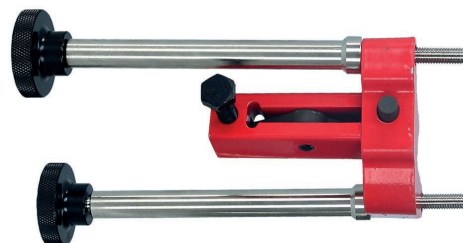

## Nástroj k přidržení klikové hřídele, pro vozidla BMW M52TU, M54, M56



Obj. kód **BT591824**

**BMW**

### Kód motoru:

M52TU, M54, M56 - M52TU - Technical Update (2.0-2.8 l L6), M54 (2.2-3.0 l L6), M56 (2.5 l L6)

K přidržení řemenice klikové hřídele při uvolňování nebo utahování středového šroubu řemenice  
Bezpečná demontáž/montáž bez poškození



## Sada aretace rozvodu motorů BMW N62, N73



Obj. kód **BT591810**

**BMW**

### Kód motoru:

N62 B40A, B44A, B48B (2003, 2010)  
N62 B44A, B48B (rok výroby 2003, 2010)  
N62 B36A, B40A, B44A, B48B,  
N73 B60A (rok výroby 2002, 2008)  
N62 B44A, B48A (rok výroby 2003, 2007)

### Modely:

E60, E61, E63, E64, E65, E66, E53  
540i, 545i, 550i, 645i, 650i, 735i, 740i, 745i, 750i, 760i, X5

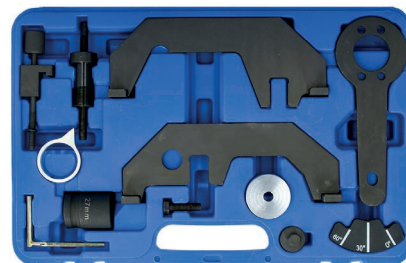

## Sada aretace rozvodu motorů BMW N20, N26



Obj. kód **BT591750**

**BMW**

### Kód motoru:

N20: N20 B16A, N20 B20, N20 B20A, N20 B20B, N20 B20B/UO,  
N20 B20O0  
N26: N26 B20, N26 B20A

### Modely:

BMW 3: 320i / xDrive F30 / F31 (12-14), 328i / xDrive F30 / F31 (12-14)  
BMW 5: 520i F10 / 11 (10-14), 528i / xDrive F10 / 11 (11-14)  
BMW X1 2,0i xDrive E84 (11-14), X1 2,8i xDrive E84 (11-14)  
BMW X3 xDrive 20i F25 (11-14)  
BMW Z4: 2,0 sDrive 2.0i  
E89 (11-14), 2,0 sDrive 2,8i  
E89 (11-14)

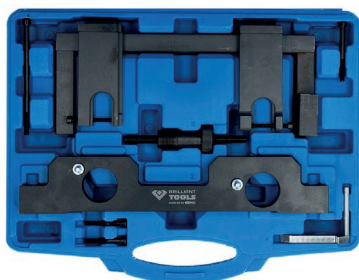

## Sada aretace rozvodu motorů BMW N43



Obj. kód **BT591570**

**BMW**

### Kód motoru:

N43 (B16A/AA), N43 (B20A), N43 (B20AA),  
N43 (B20AY), N43 (B20KO), N43 (B20UO)

### Modely:

BMW:  
třída 1 E81, E82, E87, E88 (2006, 2012)  
třída 3 E90, E91, E92, E93 (2006, 2012)  
třída 5 E60, E61 (2007, 2010)



## Sada aretace rozvodu motorů BMW M42, M44, M50, M52, M54, M56

**BRILLIANT TOOLS**

Obj. kód **BT591600**

**BMW**

### Kód motoru:

M40, M43, M42, M44, M50, M52, M54, M56 (motory s dvojitými vačkovými hřídeli)

### Modely:

E30: 318is 16V, 89-91 (M42)  
 E34: 518i 94-96 (M43), 520i 89-96  
 E34: 525i 89-96, 525i 89-96 jednoduchý VANOS  
 E36/E46: 320i 98-06 dvojitý VANOS, 323i Compact 95-01 jednoduchý VANOS  
 E36: 316i 93-99 / E46- 316i 99-04 / 316i Compact 94-01 (M43)  
 E36: 318i / Coupe 92-98 / 318ti Compact 94-98 (M42), 318i / Coupe 96-99 / 318ti Compact 96-01 (M44), 320i 91-97, 320i 91-99 jednoduchý VANOS (M52)  
 E36: 318i 93-99 (M43)  
 E36: 325i 91-97 jednoduchý VANOS  
 E38: 328i 95-99 jednoduchý VANOS  
 E38: 728i 95-98 jednoduchý VANOS, 728i 98-02 dvojitý VANOS  
 E39: 520i 95-99 jednoduchý VANOS, 520i 98-03 dvojitý VANOS  
 E39: 523i 95-99 jednoduchý VANOS, 523i 98-01 dvojitý VANOS  
 E39: 525i 00-03 dvojitý VANOS  
 E39: 528i 96-00 jednoduchý VANOS, 528i 98-01 dvojitý VANOS (M52), 530i 00-03 dvojitý VANOS  
 E43: 520i 89-96 jednoduchý VANOS  
 E46: 318i 98-04 (M43)  
 E46: 323i 98-01 dvojitý VANOS (M52)  
 E46: 325i Compact 00-06 dvojitý VANOS  
 E46: 328i 98-01 dvojitý VANOS, 330i 00-06 dvojitý VANOS  
 E53: X5-3, 01 99-05 dvojitý VANOS (M54)  
 E60 / 6: 03-05 dvojitý VANOS  
 E60/E61: 530i 03-05 dvojitý VANOS  
 E65/E66: 730i 02-05 dvojitý VANOS  
 E83 X3: 2, 51 03-06 dvojitý VANOS  
 E85: Z4-2, 2.0i 03-06 dvojitý VANOS, 2.5i 03-06 dvojitý VANOS, 3.0i 03-06 dvojitý VANOS  
 X3: 3, 01 03-06 dvojitý VANOS  
 Z3: 1.8i 96-99, 1.9i 99-03 (M43/M44), 2.0i 99-03 dvojitý VANOS (M52), 2.2i 00-03 dvojitý VANOS (M52), 2.8i 97-99 jednoduchý VANOS, 2.8i 00-03 dvojitý VANOS, 3.0i 00-03 dvojitý VANOS (M54)



## Sada aretace rozvodu motorů BMW, MINI, PSA

**BRILLIANT TOOLS**

Obj. kód **BT591580**

**BMW**

**MINI**

**PSA**

### Kód motoru:

BMW 1,6 (N40, N45, N45T, B16, B16A, B16AC)  
 1,8, 2,0 (N42, N46, N46T)  
 2,0, 3,0 (N51, N52, N52K, N53, N54)  
 PSA 1,4, 1,6 16V (EP3, EP6, EP6DT, EP6DTS)  
 MINI 1,4, 1,6 (N12, N14)

### Modely:

**BMW:**  
 118i E87 (2004-2007)  
 120i E87 (2004-2007)  
 316i E46 (2001-2005)  
 316ti Compact E46 (2001-2005)  
 318i E46 (2001-2007)  
 318ti Compact E46 (2001-2005)  
 318i E90 (2005-2008)  
 320i E90 (2005-2008)  
 520i E60 (2004-2008)  
 Z4 2.0 E85 (2004-2008)  
 X3 2.0i E83 (2005-2008)  
 116i E811 E87 (2003-2008)  
 316i E46 E90 (2001-2008)  
 316Ci E46 (2001-2006)  
 316ti E46 (2001-2005)  
 128i E82 (2007-2008)  
 130i E811 E87 (2005-2008)  
 135is E82 (2007-2008)  
 323i E90 E911 E92 E93 (2004-2008)  
 325i/xi E90 E911 E92 E93 (2004-2008)  
 328i/xi E90 E911 E92 E93 (2004-2008)  
 330i/xi E90 E911 E92 E93 (2004-2008)  
 335i/xi E90 E911 E92 E93 (2005-2008)  
 523i/Li E60 E61 (2004-2008)  
 525i/Li/xi E60 E61 (2004-2008)  
 528i/xi E60 E61 (2006-2008)  
 530i/Li/xi E60 E61 (2005-2008)  
 535i/xi E60 E61 (2006-2008)  
 630i E63 E64 (2004-2008)  
 730i/Li E65 E66 (2004-2008)  
 X3 2.5/3.0 E83 (2006-2008)  
 X5 3.0 E70 (2006-2008)  
 Z4 2.5/3.0 E85 E86 (2005-2008)  
**Mini:**  
 Cooper/S 1.4/1.6 (2006-2009)  
 One (2007-2009)  
**Peugeot:**  
 207/207CC všechny 1.4 a 1.6 (VTi, GT) (2006-2009),  
 308 1.6 THP 150 (2007-2009)  
**Citroën:**  
 C4 Picasso (08-09), C4 (08-09)  
 1.4 / 1.6.



## Sada aretace rozvodu motorů BMW M62 Vanos

**BRILLIANT TOOLS**

Obj. kód **BT591560**

**BMW**

**RANGE ROVER**

**MORGAN**

### Kód motoru:

M60 a M62 VANOS

### Modely:

BMW E31, E32, E34, E38, E39, E53  
 + Range Rover a Morgan s těmito typy motorů

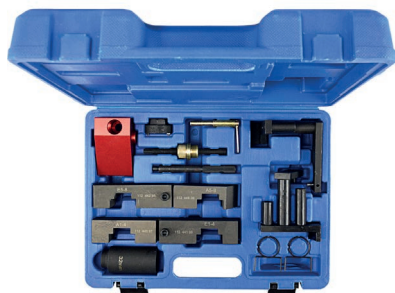

## Sada aretace rozvodu motorů BMW N47, N47S, N57

**BRILLIANT TOOLS**

Obj. kód **BT591550**

**BMW**

### Kód motoru:

BMW N47, N47S, N57

### Modely:

116d 118d 120d 123d, řada E81 E82 E87 E88 F20  
 316d 318d 320d 325d 330d řada E90 E91 E92 E93 F30  
 520d 525d 530d 530d GT 535d 535d GT M550d, řada E60 E61  
 F07 F10 F11  
 640d řada F12  
 730d 740d 750d, řada F01  
 X1 1,8d 2,0d 2,3d, řada E84  
 X3 1,8d 2,0d 3,0d, 3,5d řada E83 F25  
 X5 3,0d 4,0d M5,0d, řada E70  
 X6 3,0d 4,0d M5,0d, řada E71



## Sada aretace rozvodu motorů BMW N13, N18



Obj. kód **BT591520**

**BMW**  
**MINI**

**Kód motoru:**  
N13, N18

**Modely:**  
BMW:

114i (F20) (N13B16) od 07/2012  
116i (F20) (N13B16) od 09/2011  
316i (F30) (N13B16) od 11/2012  
118i (F20) (N13B16) od 09/2011  
320i EfficientDynamics (F30) (N13B16) od 11/2012

Mini:

R55 Cooper S  
R56 Cooper S Clubman  
R57 Cooper S Convertible  
R58 Coupe  
R59 Roadster  
R60 Country Mans

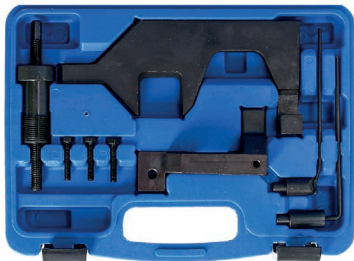

## Sada aretace rozvodu motorů BMW M60, M62



Obj. kód **BT591500**

**BMW**

**Kód motoru:**  
M60 a M62

Používá se stejně jako OEM 112441, 112442, 112445, 112446, 112300, 113390



## Sada aretace rozvodu motorů BMW



Obj. kód **BT592100**

**BMW**

**Kód motoru:**

N42 B18 A, N42 B20, N42 B20 A, N42 B20 B, N42 B20 BZ, N46 B18 A, N46 B20 A, N46 B20

**Modely:**

BMW 1, 3, 5, X3, Z4  
(řady E87-46-60-85-83-90-91)

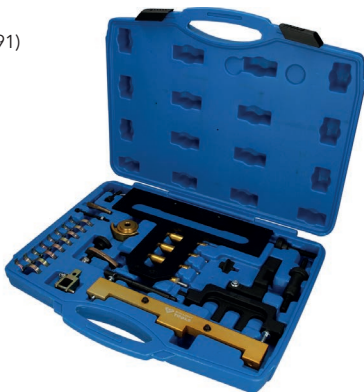

## Sada aretace rozvodu motorů BMW, LAND ROVER, OPEL, ROVER



Obj. kód **BT591650**

**BMW**

**LAND ROVER**

**OPEL**

**ROVER**

**Kód motoru:**

M41, M51, M47, M47 TU/T2, M57 TU/T2 2,0 I/3,0I (1998-2008)  
204D3, Td4, Td 6  
M47R

**Modely:**

BMW 1, 3, 5, 6, 7, X3, X 5  
(řady E34-36-38-39-66-83-90-91-92-93)  
Land Rover, Range Rover, Freelander  
Rover 75, MG, MG ZT  
Vauxhall, Opel Omega-B



## Sada aretace rozvodu motorů CHRYSLER, JEEP 2.5, 2.8 CRD



Obj. kód **BT593890**

**CHRYSLER**

**JEEP**

**Kód motoru:**

2,5, 2,8 R2516C, R2516L, R2816K, VM2516L

**Modely:**

Chrysler Voyager, Grand Voyager, motory R2516C, R2516L, R2816K  
Jeep Cherokee (rok výroby 2001, 2008), motory 2,5, 2,8  
LDV Maxus (rok výroby 2005, 2008), motory VM2516L

**Obsah balení:**

- pojistný kolík vačkové hřídele (sání), používá se stejně jako OEM VM1052
- pojistný kolík vačkové hřídele (výfuk), používá se stejně jako OEM VM1053
- pojistný kolík setrvačniku (Voyager, Grand Voyager 2,5, 2,8 a LDV Maxus), používá se stejně jako OEM VM1068, VM1089
- pojistný kolík setrvačniku (Jeep Cherokee 2,8), používá se stejně jako OEM VM1080
- pojistný kolík setrvačniku (Jeep Cherokee 2,5), používá se stejně jako OEM VM8873
- upínací klíč, používá se stejně jako OEM VM9660
- pojistný kolík na vyvažovací hřídele
- pojistný kolík na setrvačník



## Sada aretace rozvodu motorů CHRYSLER, JEEP, DODGE 2.8 CRD



Obj. kód **BT593670**

**CHRYSLER**

**JEEP**

**DODGE**

**Kód motoru:**

VM64C, ENS, ENS (51C), 49C, 50C, ENS VM10D, ENS VM11D

**Modely:**

Chrysler Grand Voyager (2008-2014)  
Dodge Nitro (2007-2011)  
Jeep Cherokee (2008-2013), Wrangler (2007-2014)



## Souprava nářadí k seřízení vyvažovacích hřídelí, pro vozidla PSA, Land Rover, Mitsubishi, Ford se vznětovými motory 2.2 DOHC

K nastavení vyvažovacích hřídelí 2.2 DOHC

### Modely:

Land Rover Discovery, Discovery Sport, Freelander 2, eD4, TD4, TD4e (2009-2015)

Kódy motorů: 224DT, DW12CTED4/224DT, DW12BTED4/224DT

Citroen C5, C5 II, C5 III, C6, C8, C-Crosse HDi (200-2015)

Kódy motorů: 4HX (DW12CTED4), 4HP (DW12BTED4), 4HX (DW12TED4), 4HW (DW12TED4/L4)

Mitsubishi Outlander DI-D, DI-DC (2007-2013)

Kódy motorů: 4HK, 4HN

Peugeot 4007, 407, 607, 807, 406, 508, 607, HDi, GT Hdi (2000-2015)

Kódy motorů: DW12MTED4 (4HK), DW12MTED4 (4HN), DW12BTED4 (4HP), DW12BTED4 (4HR), DW12BTED4 (4HT), DW12TED4/L4 (4HW), DW12BTED4 (4HS), DW12ATED (4HZ), DW12ATED4 (4HX), DW12ATED (4HZ), DW12CTED4 (4HL)

Ford Galaxy, Mondeo, S-Max, TDCI, TCI (2008-2015)

Kódy motorů: KNBB, KNBA, KNWA, Q4BA

### Obsah balení:

- nářadí k upevnění vyvažovacích hřídelí, používá se stejně jako OEM 303-1329
- nářadí na vyvažovací hřídele, používá se stejně jako OEM 303-1330
- nářadí k nastavení vyvažovacích hřídelí, používá se stejně jako OEM 303-1328



**BRILLIANT TOOLS**

Obj. kód **BT592320**



## Sada aretace rozvodu motorů FIAT, LANCIA, ALFA ROMEO

**BRILLIANT TOOLS**

Obj. kód **BT592800**



### Kód motoru:

Benzínové - 1.2 16V, 1.4 12V, 1.6 16V, 1.8/2.0 16V, 2.0 20V

Diesellové - 1.9D/TD, 1.9JTD, 2.4TD/JTD

Fiat - 176B9.000, 182B2.000, 188A5.000, 178B3.000, 182A4.000, 182A6.000, 182B6.000, 160A7.000, 182A7.000, 182A8.000, 185A2.000, 188A3.000, 223A6.000

Lancia - 182A4.000, 182A6.000, 182B6.000

Citroen - D8B, D9B, P8C, DHX, DJY

### Modely:

FIAT: 1.2, 1.4, 1.6, 1.8 16V, Brava, Bravo, Barchetta, Cargo, Coupe, Marea, Palio, Punto, Multipla, Stilo, Idea, Doblo

FIAT: Brava, Bravo, Marea, Palio, Punto, Multipla, Stilo, Doblo, Ulysse, Ducato

LANCIA: Delta, Dedra, Lybra, Ypsilon, Musa

ALFA ROMEO: 145, 146, 156

CITROËN: XM, Xantia, Dispatch, Jumpy, Synergie, Evasion

PEUGEOT: 406, 806, Expert, Boxer



## Sada aretace rozvodu motorů FIAT, PSA, IVECO

**BRILLIANT TOOLS**

Obj. kód **BT592750**



### Kód motoru:

2.2 JTD / HDi (rozvody řetězem): 4HM, 4HM, 4HV (P22DTE)

2.3 JTD (rozvody řemenem): F1AE0481C, F1AE0481A, F1AE0481B, F1AE0481D, F1AE0481N, F1AE0481F, F1AE0481FA, F1AE0481G, F1AE0481H, F1AE0481HA, F1AE0481UA, F1AE0481VA, F1AE3481E, F1AE0481R, F1AE0481GA, F1AE0481RA

3.0 JTD (rozvody řetězem): F1CE0481A, F1CE0481B, F1CE0481D, F1CE0481F, F1CE0481H, F1CE3481E, F1CE13481M, F1CE3481N

3.0 HDi (rozvody řetězem): F1CE0481D, F1CE3481DM, F1CE3481NN (F30DTE), F1CE3481E, F1AE0481C, F1CE0481D, F1AE0481A, F1AE0481B, F1CE048

### Modely:

Citroën: Jumper/Relay III (2006-2012)

Fiat: Ducato (2002-2013)

Iveco: Daily (2003-2010), Daily/EcoDaily (2009-2011)

Peugeot: Boxer III (2006-2012)

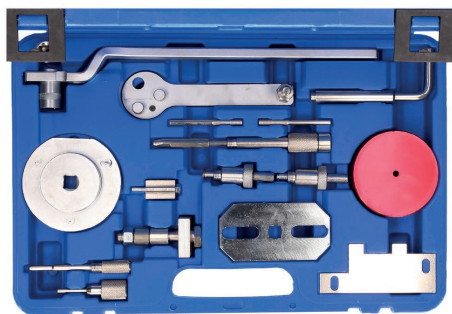

## Sada aretace rozvodu motorů FIAT, LANCIA, FORD

**BRILLIANT TOOLS**

Obj. kód **BT592700**



### Kód motoru:

Fiat: 1.2/1.2 Duallogic, 169A4.000, 188A4.000 (pouze EVO2), 199A4.000 1.4/1.4 Bi-Fuel LPG / 1.4 NaturalPower NG, 199A7.000, 350A1.000

Lancia: 1.4/1.4 Bi-Fuel LPG, 350A1.000

Ford: 1.2 Duratec, 169A4.000 (FP4)

Aretaci klikové hřídele jako OEM 2.000.004.500 u Fiat, Lancia a OEM 303-1480 u Ford.

Aretaci vačkové hřídele jako OEM 2.000.004.400 Fiat/Lancia a OEM 303-1479 u Ford.

Aretací přípravek pro vačkovou hřídel jako OEM 2.000.004.200 Fiat/Lancia a OEM 303-1477 u Ford.

Přípravek pro demontáž krytu vačkové hřídele OEM 2.000.004.300 Fiat/Lancia a 303-1478 u Ford.

Přípravek pro napínák rozvodového řemene jako OEM 1.860.987.000 Fiat/Lancia.

### Modely:

Fiat: 500 (07-12), Doblo/Cargo (05-10), Grande Punto (07-12),

Idea (04-12), Linea (07-11), Panda EVO2, Punto EVO (09-12).

Lancia: Ypsilon (06-11), Musa (05-12).

Ford: Ka (09-12)

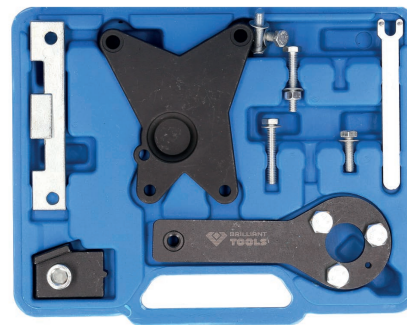

## Nářadí k aretaci vačkových hřídelí, pro vozidla Fiat, Alfa Romeo, Lancia

Určeno pro zážehové motory Fiat DOHC  
1,6 l 12V / 16V, používané ve vozidlech Fiat  
Brava, Bravo, Coupe, Marea, Stilo Weekend,  
Multipla, Palio



Obj. kód **BT592660**



## Sada aretace rozvodu motorů FIAT, LANCIA, OPEL, SUZUKI



Obj. kód **BT592650**

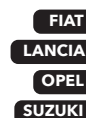

**Kód motoru:** 1.3 JTD Multijet / CDTi  
169A1.000, 188A8.000, 188A9.000, 199A2.000, 199A3.000,  
199A9.000, 199B1.000, 199B2.000, 223A9.000, D13A, Z13DT,  
Z13DTJ, A13DTC, A13DTE, A13DTR, D13A, LDV/ A13DTC,  
LSF/A13DTE, Y13DT, Y13DTH, Z13DT, Z13DTi, Z13DTH,  
Z13DTJ, Z13DTR, LSF

**Modely:**  
Fiat 500, Albea (TR), Doblo(Cargo),  
Fiorino, Grande Punto, Idea, Linea,  
Panda, Punto Evo  
Lancia Musa, Ypsilon  
Suzuki Splash, Swift, Wagon R+ Ignis  
Opel Agila, Agila B, Astra-H, Astra-J,  
Combo-C, Corsa-C, Corsa-D,  
Meriva-A, Meriva-B, Tigra-B



## Sada aretace rozvodu motorů FIAT 1.2 16V



Obj. kód **BT592600**



**Kód motoru:**  
1.2, 1.2 16V 176B9.000, 169A4.000, 182B2.000, 188A5.000

**Modely:**  
Fiat 500 1,2 (2007), Brava 1,2, Bravo 1,2 16V (1995-2002), Grande  
Punto 1,2, Idea 1,2, Idea 1,2 16V, Marea 1,2, Marea Weekend,  
Marengo 1,2, Palio Weekend 1,2 16V (1993-1999), Punto 1,2  
(1993-1999), Punto Classic 1,2 16V (1999), Stilo 1,2  
Lancia Ypsilon 1,2 16V (1996-2003)

- Obsah balení:**
- adaptér pro měření výšky pístu (2 x), používá se stejně jako OEM 1860992000
  - nářadí k seřízení vačkové hřídele (2x), používá se stejně jako OEM 1860985000
  - klíč na napínací kladky, používá se stejně jako OEM 1860987000



## Sada aretace rozvodu motorů FIAT, LANCIA 1.4 12V



Obj. kód **BT592570**



**Kód motoru:**  
1.4 12V 182 A3.000, 182 A5.000

**Modely:**  
Fiat: Brava, Bravo, Marea Weekend  
Lancia Ypsilon

- Obsah balení:**
- nářadí k nastavení vačkové hřídele, používá se stejně jako OEM 1860899000
  - nářadí k nastavení klikové hřídele, používá se stejně jako OEM 1860901000
  - čep pro nástroj k přidržení klikové hřídele, používá se stejně jako OEM 1860901000



## Sada aretace rozvodu motorů FIAT, 1.7, 1.9



Obj. kód **BT592560**



**Kód motoru:**  
1.7 D/TD, 1.9 D/TD 176B3.000, 176A3.000, 176A5.000,  
149B1.000, 160A6.000, 160A7.000, 160D1.000, 230A2.000,  
230A3.000, 230A4.000, 280 A1.000

**Modely:**  
Fiat: Punto 1,7D / TD, Tipo 1,9D, Ducato 1,9D / TD,  
Tempra 1,9TD s nastavitelným kolem vačkové hřídele

- Obsah balení:**
- fixace vačkové hřídele, používá se stejně jako OEM 1860932000
  - fixace vačkové hřídele, používá se stejně jako OEM 1860934000
  - fixace vačkové hřídele, používá se stejně jako OEM 1860931000
  - fixace klikové hřídele, používá se stejně jako OEM 1860933000



## Sada aretace rozvodu motorů FIAT, 1.6 16V



Obj. kód **BT592550**



**Kód motoru:**  
1.6 16V 178B3.000, 182A4.000, 182A6.000, 182B6.000

**Modely:**  
Fiat: Stilo 1.6 16V, Brava, Bravo, Marea, Weekend, Multipla, Palio  
Weekend (1995-2004), Doblo/Cargo, Tipo, Siena (1995-2009)

- Obsah balení:**
- nářadí k aretaci vačkových hřídelí na sací straně, používá se stejně jako OEM 1860874000
  - nářadí k aretaci vačkových hřídelí na výfukové straně, používá se stejně jako OEM 1860874000
  - aretace napínací kladek, používá se stejně jako OEM 1860876000, včetně adaptéru z M8 na M10 pro modely vyráběné od roku 2000
  - adaptér měřících hodin pro určení horní úvratí u prvního válce se závitem M14, celková délka 270 mm stejně jako u OEM 1860895000 / 1895879000 / 1825013000



## Sada aretace rozvodu motorů FIAT, OPEL, SUZUKI, FORD 1.3 JTD/CDTi



Obj. kód **BT592540**



### Kód motoru / Modely:

Fiat Punto 1,3 JTD Multi-Jet 188A9.000, 2003-2007,  
 Panda 1,3 JTD Multi-Jet 169A1.000, 188A8.000, 2003-2009,  
 Idea 1,3 JTD Multi-Jet 199A3.000, 188A9.000, 2004-2006,  
 Doblo 1,3 JTD Multi-Jet 188A9.000, 2004-2006,  
 Doblo Cargo 1,3 JTD 188A9.000, 2004-2006  
 Opel/Vauxhall Agila 1,3 CDTi Z13DT, 2003 - 2008, Corsa-C 1,3 CDTi Z13DT, 2003 - 2007, Combo-C 1,3 CDTi Z13DT, 2003 - 2009, Corsa-D 1,3 CDTi Z13DTH, Z13DTJ, 2006 - 2009, Astra-H 1,3 CDTi Z13DTH, 2004 - 2009, Tigra-B 1,3 CDTi Z13DT, 2004 - 2009, Meriva 1,3 CDTi Z13DT, Z13DTJ, 2004 - 2009, Wagon R 1,3 CDTi Z13DT, 2003 - 2009, Swift 1,3 CDTi Z13DT, 2003 - 2010  
 Suzuki: Ignis 1,3 CDTi Z13DT, 2003 - 2009  
 Ford Ka 1,3 TDCi

### Obsah balení:

- klíč k přidržení řemenice klikové hřídele, používá se stejně jako Fiat OEM 1871000200 - Ford OEM 303-1469 - Opel/Vauxhall OEM KM-662-C
- nářadí k nastavení klikových hřídelí, používá se stejně jako Opel/Vauxhall OEM EN 46785, OEM KM 955 - Suzuki 09912-38300
- nářadí k nastavení vačkových hřídelí, používá se stejně jako Fiat OEM 1871000900, 1860985000 - Ford OEM 303-1472 - Opel/Vauxhall OEM EN 46781 - Suzuki OEM 09917-68610
- páka k napnutí řetězu, používá se stejně jako Fiat OEM 1870900400
- nářadí k aretaci klikových hřídelí, používá se stejně jako Fiat OEM 1870900300 - Ford OEM 303-1468
- nářadí k nastavení klikových hřídelí, Fiat 8 mm

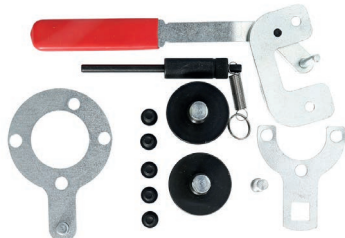

## Sada aretace rozvodu motorů FIAT, IVECO, PSA



Obj. kód **BT592520**



### Kód motoru:

2.3 D, 2.3 JTD / 3.0 JTD, HDi  
 Fiat: F1AE0481C, F1AE0481N, F1CE0481D, F1CE3481N  
 Iveco: F1AE0481B, F1AE0481F, F1AE0481G, F1AE0481H  
 Citroën/Peugeot: F1AE0418A, F1AE0481B, F1AE0481C, F1AE0418D, F1AE0481F, F1AE0481FA, F1AE0481G, F1AE0481H, F1AE0481HA, F1AE0481N, F1AE0481UA, F1AE0481VA, F1CE0481A, F1CE0481B, F1CE0481D, F1CE0481F, F1CE0481H, F1CE3481M, F30DTE, F1CE0481D, F1CE3481DM, F1CE3481N

### Modely:

Citroen Relay/Jumper III  
 Fiat Ducato  
 Iveco Daily (03-10), Daily/EcoDaily (2009-2011)  
 Peugeot Boxer III (2006-2012)

### Obsah balení:

- používá se stejně jako OEM Fiat 99360187, 99360614, 99360615, 1860617000, 1860815000, 20000180200, Citroën/Peugeot 0191-2A, 0191-2B, 0191-2J, 0191-2K
- 2 upínací trny na vačkové hřídele
- 1 trn pro upevnění klikové hřídele



## Sada aretace rozvodu motorů FIAT, ALFA ROMEO, LANCIA, OPEL, SABB



Obj. kód **BT592500**



### Kód motoru:

1.3, 1.9 CDTi, 1.3 JTD Multijet, 1.6 a 1.9 (8V a 16V), 2.0 2.4 20V JTD, 1.9 D, 1.9 TD, 2.1 D, 2.1 TD

### Modely:

Opel: Agila 1,3: motor CDTi, kód Z13DT  
 Astra-H 1,3: motor CDTi, kód Z13 DTH  
 Combo-C 1,3: motor CDTi, kód Z13DT a Z13DTJ  
 Astra 1,9: motor CDTi, kód Z19DT a Z19DTH  
 Astra-H 1,9: motor CDTi, kód Z19DTH a Z19DTJ  
 Signum 1,9: motor CDTi, kód Z19DTH  
 Saab: 9-3 1,9: motor TiD Z19DTH, kód Z19DTR  
 9-3 1,9: motor TTiD Z19DTH, kód Z19DTR  
 9-5 1,9: motor TiD Z19DTH, kód Z19DTR  
 Alfa Romeo: 145, 146, 147, 156, 159, 166, GT, Spider (1998-2010, s motory 1.9 JTD 16v, 2.4 JTD 20V)  
 Lancia: Musa, Lybra, Kappa, Thesis (1997-2010)

### Obsah balení:

- aretace klikové hřídele (EN46788, 1860905000, 2000003000, 32023009)
- aretační trn klikové hřídele (EN46785, 0991238300)
- aretační čep (KM6130, EM6130)
- kolíky na aretaci napínací kladky (EN46789, 1870896900, 32025008)
- kolíky na aretaci vačkové hřídele (1860985000)



## Sada aretace rozvodu motorů FIAT, ALFA ROMEO, LANCIA 1.2 16V, 1.4 16V T-Jet



Obj. kód **BT591320**



### Kód motoru: 1,2 16V, 1,4 16V, 1,4 T-Jet

Alfa Romeo: 198 A1.000, 198 A4.000, 199 A6.000, 199 A8.000  
 Fiat: 169 A3.000, 182 B2.000, 188 A5.000, 192 B2.000, 198 A1.000, 198 A4.000, 199 A6.000, 199 A8.000, 843 A1.000  
 Lancia: 188 A5.000, 192 B2.000, 198 A1.000, 198 A4.000, 843 A 1.000

### Modely:

Lancia (rok výroby 1996 - 2010): Ypsilon, Musa  
 Fiat (rok výroby 1997 - 2010): Marea, Stilo, Siena, Palio Weekend, Palio, Idea, Brava, Bravo, Linea, Albea, Grande Punto, Punto, Panda, 500  
 Alfa Romeo (rok výroby 2010 - 2014): Giulietta

### Obsah balení:

- aretace klikových hřídelí (se šrouby M6x30 a 3 ks M8x16), používá se stejně jako OEM 2.000.004.500
- nářadí k seřízení vačkových hřídelí (1 dvojice), používá se stejně jako OEM 1.860.985.000
- nářadí k seřízení výšky pístu, používá se stejně jako OEM 1 860 992 000
- klíč k nastavení napínáku ozubeného řemenu, používá se stejně jako OEM 1 860 987 000
- klíč k aretaci kol vačkových hřídelí (se šroubem M8x30), používá se stejně jako OEM 2.000.015.800

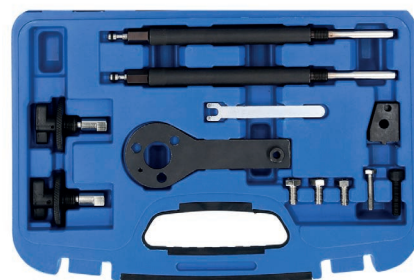



## Sada aretace rozvodu motorů FORD, MAZDA, VOLVO, VAG, PSA



Obj. kód **BT593100**



### Kód motoru:

benzín: 1.25, 1.4, 1.6, 1.7, 1.8, 2.0 16V, 1.8 Duratec - SCi  
diesel: 1.4 TDCi, 1.8 D/TD, 1.8 Di, 1.8 TDCi, 1.9 TDI, 2.0TD/TDCi, 2.4 D, 2.5 Di/Turbo/Tci

Ford 1.25 16V: DHA, DHB DHC, DHE, DHD DHF, DHG F8JA, F8JB FUJA, FUJB M7JA, M7JB  
Ford 1.4 16V: ASDA, ASDB, FHA, FHD, FHE, FHF, FXDA/C, FXDB/D, FXJA, FXJB  
Ford 1.6 16V: FYDA/C, FYDB/D, FYJA, FYJB, L1F L1J, L1L, L1N L1Q, L1T, L1V, L1W, HWDA, HWDB  
Ford 1.7 16V: MHA, MHB  
Ford 1.8 16V: EYDB, EYDC EYDD, EYDE, EYDF, EYDG, EYDI, EYDJ, EYPA, EYPC, RKA, RKB, RKF, RKH, RKJ, RKK  
Ford 1.8 16V: CDBB, CGBA/B, CHBA/B, CSDA, CSDB, QQDA, QQDB, QQDC  
Ford 2.0 16V: EDDBA/C, EDBB, EDBD, EDDB, EDDC, EDDD, EDDF, NGA, NGB, NGC, NGD  
Ford 2.0 RS/ST170: ALDA, HMDA  
Ford 2.0 16V: AODA, AODB, AOWA, CJBAB/B  
Ford 1.4 TDCi: F6JA, F6JB, F6JC  
Ford 1.6 D: LTA, LTB, LTC  
Ford 1.6 TDCi: HHJA, HHJB, G8DA, G8DA, HHDA, HHDB  
Ford 1.8 D/TD: RTA, RTB, RTC, RTD, RTE, RTF, RTG, RTH, RTJ, RTK, RVA, RFA, RFM, RFN  
Ford 1.8 D Turbo: RTN, RTQ, RTP, C9DC  
Ford 1.8 TDi: BHDA/B, BHPA, C9DA/B, C9DC  
Ford 1.8 TDCi: F9DA/B, FFBA, FFDA, HCPA, HCPB, KKDA, P7PA, P9PA, QYWA, R2PA, R3PA, RWPA  
Ford 1.9 D: IZ, AFN, AHN, AVG  
Ford 1.9 TDi: IZ, AFN, AHU, AVG  
Ford 2.0 TDCi: G6DA, AZWA, G6DB, QXWA, G6DC  
Ford 2.5D/T/Tci: 4FA, 4FB, 4FC, 4FD, 4HB, 4HC, 4EB, 4EC, 4GA, 4GB, 4GC, 4GD, 4GE, 4GF, 4HA, 4HD, 4ED  
Mazda 1.25 16V: DHA, FUJA, FUJB  
Mazda 1.4 16V: FXJA, FXJB  
Mazda 1.6 16V: FYJA  
Mazda 1.8 16V: L8  
Mazda 2.0 16V: LF, YF  
Mazda 2.3 16V: L3  
Volvo: B416453

### Modely:

Ford: Fiesta 1.25, 1.4  
Puma 1.25, 1.4  
Fiesta VR21 1.6  
Escort, Orion 1.6, 1.8 16V  
Mondeo 1.6, 1.8, 2.0 16V  
Focus 1.4, 1.6, 1.8, 2.0 16V  
Focus 1.7  
Focus 1.8 tdi

Ford 1.4/1.6 TDCi (02-04)-Fiesta, Focus, Fusion, C-Max, 2.0/2.4 TDi/TDCi 16V Duratorq (01-04) Mondeo, Transit  
Mazda 121 1.25

Citroen/Peugeot: 1.4/1.6 HDI (02-04)

Volvo: 240D, 740D, 760D, 940D, 960D Turbo

VAG: 1.9 TDi (VW 98-06, Škoda 00-06, Seat 99-06, Ford Galaxy 00-06)

### Obsah balení:

OEM 21-162, 21-162B, 303-367, 303-376, 23-059, 310-085, 21-168, 303-393, 23-020, 23-047, 23-020, 21-163, 303-620, 23-019, 21-210, 303-507, 21-251, 303-698, 21-262, 303-734, 23-029, 303-1061, 23-058, 310-084, 21-105, 21-262, 303-734, 21-168, 303-393, 21-263, 303-735, Mazda 49JE01061, Audi 3359, T10008, T10050, 2065A, Seat 3359, T10008, T10050, 2065A, Škoda 3359, T10008, T10050, 2065A, Volkswagen 3359, T10008, T10050, 2065A

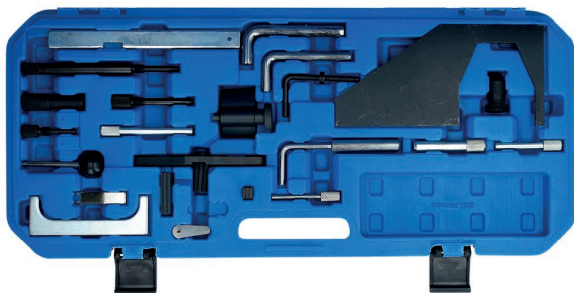

## Sada aretace rozvodu motorů FORD, MAZDA, VOLVO



Obj. kód **BT593050**



### Kód motoru:

1.25, 1.4, 1.6, 1.7, 1.8, 2.0 a 2.3 16V

Ford: ALDA, AOWA, AOB, AODA, AODB, AODE, AOWA, AOWB, ASDA, ASDB, CDBB, CGBA, CGBB, CHBA, CHBB, CJBAB, CJBBA, CSDB, CSDA, DHA, DHB, DHC, DHD, DHE, DHF, DHG, DYDF, EDDB, EDBB, EDBC, EDBD, EDDB, EDDC, EDDD, EDDF, EYDB, EYDC, EYDD, EYDE, EYDF, EYDG, EYDI, EYDJ, EYDL, EYPA, EYPC, F8JA, F8JB, FHA, FHB, FHD, FHF, FUJA, FUJB, FXDA, FXDB, FXDC, FXDD, FXJA, FXJB, FXJC, FYDA, FYDB, FYDC, FYDD, FYDH, FYJA, FYJB, FYJC, GZ, GZFA, GZFB, GZFC, HMDA, HWDA, HWDB, L1F, L1J, L1L, L1N, L1Q, L1T, L1V, L1W, M7JA, M7JB, N4JB, NGA, NGB, NGC, NGD, Q7DA, QQDA, QQDB, QQDC, RKA, RKB, RKF, RKH, RKJ, RTJA, RTJB, SEBA, SEWA, SHDA, SHDB, SHDC, SNJA, SNJB, SPJA, SPJC, STJA, STJB, SYDA, TBBA, TBBA, TBWB, TBWA, TBWB, UTJA, YF

Mazda: DHA, F8JA, F8JB, FUJA, FUJB, FXJA, FXJB, FYJA, L3, L8, LF, YF  
Volvo: B416453, B4184511, B420435

### Modely:

Ford: Fiesta, Puma, Focus, Focus C-MAX, Escort, Orion, Mondeo,

Cougar, Courier, Tourneo, Transit, Fusion, Connect (1993-2010)

Mazda: 121 (1995-2000), 2 (2002-2007), 3 (2003-), 5 (2005-), 6 (2002-),

MX-5 (2005-), MPV (2002-2005), Tribute (2001-2004)

Volvo: S40, V50 (2004-2010), C30 (2006-2010)

### Obsah balení:

aretace klikových hřídelí, používá se stejně jako OEM 303-748, 999-7152 21-259, 303-574, 21-163, 303-620, 49J E02 024, 999-7201, 303-507, 21-210 pravitko na vačkové hřídele, používá se jako 303-376, 303-376B, 999-7151



## Sada aretace rozvodu motorů FORD, VOLVO



Obj. kód **BT593040**



### Kód motoru:

Ford 2,5, Volvo 1,6, 2,5 a 2,4 D

Ford: 2,5 Turbo (Euro 4), HUBA, HUWA, HYDA, JZDA

Volvo: 1,6 (B4164S), 1,8 (B4184S), 1,9T (B4194T), 2,0 (B4204S, B4204T), 2,0T (B5204T3, B5204T4, B5204T5), 2,3 (B5234FS), 2,3T (B5234T3, B5234T7, B5234T9), 2,4 (B5244S, B5244S2, B5244S4, B5244S5, B5244S7), 2,4T (B5244T, B5244T3, B5244T4, B5244T5, B5244T7), 2,5R (B5254FS), 2,4D (D5244T9, D5244T8, D5244T13)

### Modely:

Ford: Focus 2,5 RS, ST, Mondeo 2,5, S-Max 2,5, Galaxy 2,5 ST (od roku 2005)

Volvo: C30 (2006, 2010), C70 (1998, 2010), S40 (1996, 2010),

S60 (2000, 2009), S70 (1997, 2007), S80 (1998, 2006), V40 (1996, 2010),

V50 (2004, 2010), V70 (1997, 2007), XC70 (2002, 2007),

XC90 (2002, 2010)

### Obsah balení:

• nářadí k přidržení řemenic klikových hřídelí, používá se stejně jako OEM 999 5433, 303-1179

• nářadí k vyrovnání vačkových hřídelí, používá se stejně jako OEM 303-1178

• nářadí k vyrovnání klikových hřídelí, používá se stejně jako OEM 303-1182

• držák na vačkové hřídele, používá se stejně jako OEM 303-1183

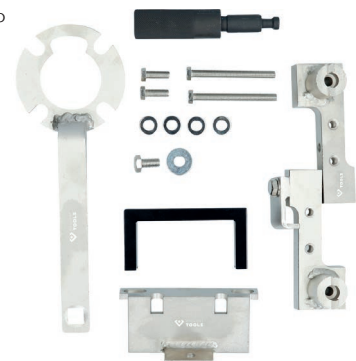

## Sada aretace rozvodu motorů FORD



Obj. kód **BT593030**

**FORD**

**Kód motoru:** 2.2 TDCi

CYFA, CYFB, DRFA, DRFB, P8FA, P8FB, PGFA, PGFB, QVFA, QWFA, SRFA, SRFB, SRFC, SRFD, SRFE, UHFA, CYFC, DRFC, USRA

**Modely:**

Ford Transit 2.2 TDCi, FORD 2.2 TDCi ECONetic, FORD 2.2 TDCi HDT

**Obsah balení:**

- 2x aretační kolík vstřikovacího čerpadla, použití jako OEM 0188H, 1860965000 a 0198B2
- aretační přípravek klikové hřídele (tzv. kliky), použití jako OEM 303-1587 a 01982A
- aretační přípravek setrvačnicku, použití jako OEM 21-251, 303-698 a 0198A



## Sada aretace rozvodu motorů FORD



Obj. kód **BT593010**

**FORD**

**Kód motoru:**

1,0 EcoBoost s výkony 74 KW, 88 KW, 92 KW, 103 KW  
M1DD, M1JA, M1JC, M1JE, M1JHM1JJ, M1DA, M2DA, M2DB, M2DC, SFDBSFJA, SFJB, SFJC, SFJD

**Modely:**

B-MAX, C-MAX, EcoSport, Fiesta, Focus, Grand C-MAX, Grand Tourneo Connect, Tourneo Connect, Transit Connect, Transit Courier

**Obsah balení:**

- nářadí k upevnění vačkových hřídelí, používá se stejně jako OEM 303-1605 (x 2)
- nářadí k nastavení seřizovačů vačkových hřídelí, používá se stejně jako OEM 303-1606 (x 2)
- upínací trn na klikové hřídele, používá se stejně jako OEM 303-1604
- nářadí k upevnění setrvačnicků, používá se stejně jako OEM 303-1602, 303-393A, 21-168
- upínací kolík na napínací kladky, používá se stejně jako

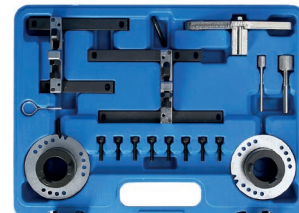

## Sada aretace rozvodu motorů FORD



Obj. kód **BT593000**

**FORD**

**Kód motoru:**

1.8 TDCi: BHFA, F9DA, F9DB, FFBA, FFDA, FFWA, HCPA, HCPB, KHBA, KKDA, KKDB, P7PA, P9PA, P9PB, QYBA, QYWA, R2PA, R3PA, RWPA, RWPC  
1.8 TDDi: BHDA, BHDB, BHFA, C9DA, C9DB, C9DC  
1.8 Di: RTN, RTP, RTQ

**Modely:**

C-MAX (2007 - 2010), Courier (2000 - 2002), Fiesta (2000 - 2002), Focus (1998 - 2011), Focus C-MAX (2003 - 2007), Galaxy (2006 - 2010), Mondeo (2007 - 2010), S-MAX (2006 - 2014), Tourneo Connect (2002 - 2013), Transit Connect (2002 - 2013)

**Obsah balení:**

OEM Ford 303-193 (21-104), 303-393 (21-168), 303-376 (21-162B), 303-652 (21-230), 310-095 (23-067)



## Sada aretace rozvodu motorů FORD, PSA, FIAT, JAGUAR, LDV, LAND ROVER



Obj. kód **BT592980**

**FORD**

**PSA**

**FIAT**

**JAGUAR**

**LDV**

**LAND ROVER**

**Kód motoru:**

1.4, 1.6 Tdci  
1.6 HDi  
2.0D Di/TDdi/TDCi: ABFA, D3FA, F3FA, D5BA, D6BA, F5FA, FMBA, FMBB, HJBA, HJBB, HJBC, HJBE, N7BA, N7BB  
2.2D TDCi/ECONetic: BG, CYFA, CYFB, CYFC, DRFA, DRFB, DRFC, P8FA, P8FB, PGFA, PGFB, QJBA, QJBA (BG), QJBB, QJBC, QJBD, QVFA, QWFA, SRFA, SRFB, SRFC, SRFD, SRFE, UHFA  
2.2D HDi/JTD: P22DTE (4HM), P22DTE (4HU), P22DTE (4HV)  
2.4D Di/TDCi: DOFA, D2FA, D2FB, D4FA, F4FA, FXFA, H9FA, H9FB, H9FD, JXFA, JXFC, PHFA, PHFC  
2.4D TD/Tdi: ZSD 424  
2.4D TD4: 244DT

**Modely:**

Citroën: Relay/Jumper III (2006-2013), C3  
Fiat: Ducato (2006-2011)  
Ford: Mondeo (2000-2007), Transit (2000-2014), Fiesta, Fusion, Focus, C-Max  
Jaguar: X-Type (2003-2010)  
LDV: Convoy (2002-2006)  
Land Rover: Defender TD4 (2006-2011)  
Peugeot: Boxer III (2006-2012), 1.6 HDi

**Obsah balení:**

OEM Ford 303-193 (21-104), 303-393 (21-168), 303-376 (21-162B), 303-652 (21-230), 310-095 (23-067)

## Nářadí k seřízení vačkových hřídelí, pro motor Ford 1,6 EcoBoost



Obj. kód **BT592976**

**FORD**

K aretaci vačkových hřídelí při demontáži/výměně rozvodového řetězu

**Modely:**

Ford Galaxy, S-Max, Mondeo, C-Max, Focus, Fiesta, Kuga, Transit, Tourneo Connect  
1,6L EcoBoost (Sigma)

**Obsah balení:**

- nářadí k nastavení vačkových hřídelí, používá se stejně jako OEM 303-1552

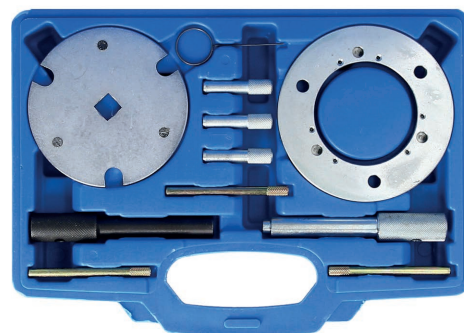

## Sada aretace rozvodu motorů FORD



Obj. kód **BT592970**

**FORD**

### Kód motoru:

Ford 2.0 Ecoboost  
TNWA, TNBA, TPWA, MGDA, XQDA

### Modely:

Galaxy / Mondeo / S-MAX / Focus

### Obsah balení:

- aretace na klikové hřídele, používá se stejně jako OEM 303-748
- seřizovací destička na vačkové hřídele (do 05.2011), používá se stejně jako OEM 303-1504
- seřizovací destička na vačkové hřídele (od 05.2011), používá se stejně jako OEM 303-1565
- nářadí k seřízení senzoru polohy klikové hřídele, používá se stejně jako OEM 303-1521
- aretační kolík na napínák řemenu 2,5 mm

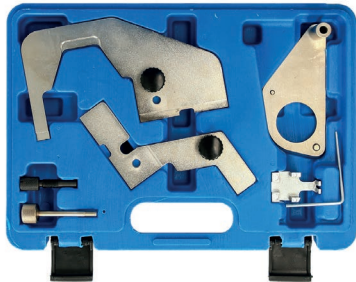

## Stahovák kol čerpadel a kol vačkových hřídelí, pro vozidla FORD



Obj. kód **BT592951**

**FORD**

Určeno také ke stahování kol čerpadel

Hloubka upnutí: 30 mm  
Hloubka patky háčku: 7,5 mm  
Délka háčku: 15,5 mm  
Délka vřetena: 80 mm  
Velikost klíče s ovládacím šestihranem: SW 19  
Tloušťka patky háčku na špičce: 8 mm



## Sada aretace rozvodu motorů FORD, VOLVO, MAZDA, LAND ROVER, SUZUKI



Obj. kód **BT592950**

**FORD**

**VOLVO**

**MAZDA**

**LAND ROVER**

**SUZUKI**

### Kód motoru:

1.25 16V: DHA, DHB, DHC, DHD, DHE, DHF, DHG, F8JA, F8JB, FUJA, FUJB, M7JA, M7JB, SNJA, SNJB, STJA, STJB  
1.4 16V: ASDA, ASDB, FHA, FHB, FHD, FHF, FXDA, FXDB, FXDC, FXDD, FXJA, FXJB, FXJC, SPJA, SPJC, RTJA, RTJB, UTJA  
1.4D TDCi: F6JA, F6JB, F6JC, F6JD  
1.6 16V: FYDA, FYDB, FYDC, FYDD, FYDH, FYJA, FYJB, FYJC, HWDA, HWDB, L1F, L1J, L1L, L1N, L1Q, L1T, L1V, L1W, SHDA, SHDB, SHDC  
1.6Ti VCT: HXJA, HXJB, HXDA, IQDA, IQDB, PNBA, PNDA, RHBA, SIDA  
1.6D TDCi: G8DA, G8DB, G8DD, GPDA, HHDA, HHDB, HHJA, HHJB, HHJC, HHJD, HHJE, HHJF, TZJA  
1.6D TDCi ECONetic: HHJD, G8DD, GPDA  
1.8 16V: EYDB, EYDC, EYDD, EYDE, EYDF, EYDI, EYDJ, EYPA, EYPC, RKA, RKB, RKF, RKH, RKJ, RKK, EYDL  
1.8 16V: CDBB, CGBA, CGBB, CHBA, CHBB, CSDA, CSDB, Q7DA, QQDA, QQDB, QQDC  
1.8D TDCi: BHPA, F9DA, F9DB, FFBA, FFDA, FFWA, HCPA, HCPB, KHBA, KKDA, KKDB, P7PA, P9PA, P9PB, QYBA, QYWA, R2PA, R3PA, RWPA, RWPC, TYWA  
1.8D TDCi: BHDA, BHDB, C9DA, C9DB, C9DC, BHPA  
1.8D TDCi: RFN  
1.8D Turbo: C9DC, RTN, RTQ, RTP  
2.0 16V: ALDA, EDDB, EDBB, EDBC, EDBD, EDDA, EDDC, EDDD, EDDF, HMDA, NGA, NGB, NGC, NGD, YF  
2.0 16V: A0BA, A0BC, A0DA, A0DB, AODE, AOWA, AOWB, CJBA, CJBB, N4JB, SYDA, TBBA, TBBB, TBWA, TBWB  
2.0D TDCi: AZBA, AZBC, AZWA, G6DA, G6DB, G6DC, G6DD, G6DE, G6DF, G6DG, IXDA, KLBA, LPBA, QXBA, QXBB, QXWA, QXWB, TXBA, TXDA, TXDB, TXWA, TYBA, TYDA, TYWA, UFBA, UFDA, UFDB, UFWA, UKBA, UKDA, UKDB, UKWA  
2.2D TDCi: KNBA, Q4BA  
2.3 16V: GZFA, GZFB, GZFC, SEBA, SEWA, GZ

### Modely:

Ford: C-MAX (2007-2012), Cougar (1998-2001), Courier (2000-2002), Fiesta (1995-2012), Focus (1998-2012), Focus C-MAX (2003-2007), Fusion (2002-12), Galaxy (2006-12), Grand C-MAX (2010-2012), Kuga (2008-2012), Maverick (2001-2007), Mondeo (1993-2012), Puma (1997-2002), S-MAX (2006-2012), Tourneo Connect (2002-2012)  
Volvo: 60, V40, V60 T3, T4  
Land Rover  
Mazda  
Suzuki

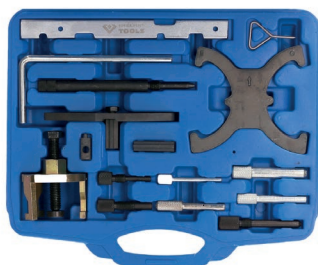

## Sada aretace rozvodu motorů FORD, LAND ROVER, VOLVO, PSA



Obj. kód **BT592880**

**FORD**

**LAND ROVER**

**VOLVO**

**PSA**

### Kód motoru:

Ford: AZBA, AZBC, AZWA, QXBA, QXBB, QXWA, QXWB, Q4BA  
PSA: RHK (DW10UTED4), RHR (DW10BTED4)

### Modely:

Ford: C-MAX (2007-2012), Cougar (1998-2001), Courier (2000-2002), Fiesta (1995-2012), Focus (1998-2012), Focus C-MAX (2003-2007), Fusion (2002-12), Galaxy (2006-12), Grand C-MAX (2010-2012), Kuga (2008-2012), Maverick (2001-2007), Mondeo (1993-2012), Puma (1997-2002), S-MAX (2006-2012), Tourneo Connect (2002-2012)  
Volvo: S60, V40, V60 T3, T4  
Land Rover  
Mazda  
Suzuki



## Sada aretace rozvodu motorů FORD, JAGUAR



Obj. kód **BT592870**

**FORD**  
**JAGUAR**

### Kód motoru:

FORD:

2.0 DI / TDDi / TDCi 66kw, kód motoru D5BA, SDBA  
2.0 TDDi / TDCi 85kw, kód motoru D6BA, HJBA, HJBB, HJBC  
2.0 TDCi 96kw, kód motoru FMBA, N7BA  
2.0 DI 55kw, kód motoru D3FA  
2.0 DI 63kw, kód motoru F3FA  
2.0 DI 74kw, kód motoru ABFA  
2.4 DI 55kw, kód motoru F4FA  
2.4 DI 66kw, kód motoru D2FA  
2.4 DI 88kw, kód motoru D4FA  
2.0 TDE 92kw, kód motoru F1FA  
2.4 TDE 85kw kód motoru FXFA  
2.4 TDE 92kw, kód motoru DOFA  
2.4 TDCi 74kw kód motoru PHFA  
2.4 TDCi 85kw kód motoru JXFA  
2.4 TDCi 101kw kód motoru H9FA  
2.4 TDCi 103kw kód motoru H9FB  
JAGUAR: 2.0 D kód motoru FMBA, FMBB

### Modely:

Ford: Mondeo a Transit 2,0 I / 2,4 I Duratorq 16V (TDDi a TDCi)  
Jaguar: X-TYPE (CF1\_) 2.0 D

### Obsah balení:

obsahuje aretační kolík na setrvačníky, čerpadla, vačkové hřídele a napínáky řetězů, používá se stejně jako OEM 21-234, 21-251



## Sada aretace rozvodu motorů FORD, PSA, MAZDA, VOLVO



Obj. kód **BT592860**

**FORD**  
**PSA**  
**MAZDA**  
**VOLVO**

### Kód motoru:

Citroen 1,4 HDi DV4TD (8HT/8HW/8HX/8HZ), 1,4 HDi DV4TED4 (8HV/8HY), 1,6 HDi DV6TED4 (9HY/9HZ), 1,6 HDi DV6ATED4 (9HW/9HX), 1,6 HDi DV6UTED4(9HU)  
Mazda 1,4 CiTD F6JA, F6JB 1,6 CiTD Y6  
Peugeot 1,4 HDi DV4TD (8HT/8HW/8HX/8HZ), 1,4 HDi DV4TED4 (8HV/8HY), 1,6 HDi DV6TED4 (9HY/9HZ), 1,6 HDi DV6ATED4 (9HW/9HX), 1,6 HDi DV6UTED4(9HU)  
Ford 1,4 TDCi F6JA, F6JB, F6JC, F6JD 1,6 TDCi G8DA, G8DB, HHDA 1,6 TDCi HHDB, HHJA, HHJB, HHJD  
Volvo 1,6 D D4164T

### Modely:

Citroen: C1 (05-08), C2 (03-08), C3 (02-08), C4/C5 (04-08), Xsara (02-06), Xsara Picasso (04-07), Berlingo (05-08), motory: 1.4 a 1.6 HDI  
Ford: Fiesta/Fusion 1.4 (02-08), Focus/Fusion 1.6 (04-08), Focus/C-Max 1.6 (03-07), motory: 1.4 a 1.6 TDCi  
Mazda: 2 (02-07), 3 (04-08), motory: 1.4 a 1.6D  
Peugeot: 107/1007 (05-08), 206 (01-08), 207 (06-08), 307 (01-08), 407 (04-08), motory: 1.4 a 1.6 HDI  
Volvo: 1.6 D

### Obsah balení:

- čep k aretaci setrvačnicku, používá se stejně jako OEM PSA 0194-C, Ford 303-734 (21-262), Volvo 999-7169, Mazda 49 JE02 020
- aretační kolík na kola vysokotlakých čerpadel a klikové hřídele, 2 ks, používá se stejně jako OEM PSA 0194-A, Ford 303-732 (21-260), Volvo 999-7233, Mazda 49 JE02 018
- aretační kolík na kola vysokotlakých čerpadel a klikové hřídele, 2 ks, používá se stejně jako OEM PSA 0194-A, Ford 303-732 (21-260), Volvo 999-7233, Mazda 49 JE02 018



## Sada aretace rozvodu motorů FORD, MAZDA



Obj. kód **BT592850**

**FORD**  
**MAZDA**

### Kód motoru:

Benzín: 1.25, 1.4, 1.6, 1.8 a 2.0 litru Zetec a Zetec SE  
Diesel: 1.4 TDCi, 1.6 TDCi, 1.8 D Turbo, 1.8 TDDi, 1.8 TDCi a 2.0 TDCi

Ford: F6JA, F6JB, F6JC, HHJA, HHJB, G8DA, HHDA, HHDB, RTN, RTQ, RTP, C9DC, BHDA/B, BHPA, C9DA/B, C9DC, HXDA, G6DA, AZWA, G6DB, QXWA, G6DC, F9DA/B, FFBA, FFDA, HCPA, HCPB, KKDA, P7PA, P9PA, QYWA, R2PA, R3PA a RWPA  
Mazda: 4HB, F6JA, F6JB, RTJ, Y6, MZ-CD 1,6 (Y6)

### Modely:

Ford Fiesta, Fusion, Focus, C-Max, Mondeo, Mondeo S-Max, Galaxy, Turneo Connect, Transit Connect  
Mazda 2, 3, 5, 121

### Obsah balení:

- aretace vačkových hřídelí, používá se stejně jako 303-732
- aretace klikových hřídelí, používá se stejně jako 303-193
- aretace klikových hřídelí, používá se stejně jako OEM 303-507
- aretace klikových hřídelí, používá se stejně jako OEM 303-574
- aretace klikových hřídelí, používá se stejně jako OEM 303-748
- aretace setrvačnicku, používá se stejně jako OEM 303-1602, 303-393-01 a 303-393-02
- aretace setrvačnicku, používá se stejně jako OEM 303-734
- pravitko na vačkové hřídele, používá se stejně jako OEM 303-376

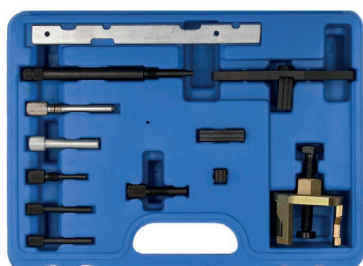

## Souprava náradí k přidržení vačkových hřídelí a náradí na těsnící kroužky klikových hřídelí, pro motor Ford, Volvo 2,5 Turbo



Obj. kód **BT592810**

**FORD**  
**VOLVO**

### Kód motoru: 2.5 Turbo

Ford: HUBA, HYDA, HYDB

Volvo: B 5254 T10, B 5254 T11, B 5254 T12, B 5254 T14, B 5254 T2, B 5254 T3, B 5254 T4, B 5254 T5, B 5254 T6, B 5254 T7, B 5254 T8, B 5254 T9

### Modely:

Ford Focus (2005-2011), Galaxy (2006-2010), Kuga (2009-2013), Mondeo (2007-2010), S-Max (2006-2010)  
Volvo C30 (2006-2013), C70 (2006-2013), S40 (2003-2012), S60 (2003-2016), S80 (2003-2012), V40 (201-2015), V50 (2004-2012), V70 (2002-2012), XC60 (2014-2016), XC70 (2002-2007), XC90 (2002-2014)

### Obsah balení:

- držák vačkové hřídele, používá se stejně jako OEM 303-1183, 9995765
- záračec těsnících kroužků klikových hřídelí, používá se stejně jako OEM 303-1180
- vodičko na těsnící kroužky klikových hřídelí, používá se stejně jako OEM 303-1180



## Sada aretace rozvodu motorů FORD, VOLVO, RENAULT



Obj. kód **BT594670**



### Kód motoru:

motory 1,6, 1,8, 1,9, 2,0, 2,3, 2,4, 2,5 I DOHC  
Ford: JZDA, HYDB, HYDC, HUWA

Volvo: B4164 S/S2, B4184 S/S2/S3/S9/S10, B4194 T/T2, B4204 S/S2/T/T2/T3/T5, B5202 FS, B5204 FT/T2/T3/T4/T5, B5234 T3/T4/T5/T6/T7/T8/T9, B5244 S/S2/SG/SG2/T3/T4/T5/T7, B5252 FS, B5254 T/T2/T4

Renault: N7Q 704, 710, 711 N7U 700, 701

### Modely:

Renault Laguna (1996, 1999), Safrane (1996, 2001)  
Ford Kuga (od 02/2008), Focus ST RS (od 07/2004), S-Max (od 03/2006), Galaxy (od 03/2006), Mondeo (od 02/2007)

Volvo 850 (1992, 1997), C70 (1998, 2002),

S40 (1996, 2004), V40 (1996, 2004),

S60 (2001, 2005), S70 (1997, 2000),

S80 (1999, 2005)

### Obsah balení:

- fixace vačkových hřídelí, používá se stejně jako OEM MOT1337, 999-5452, 303-1178
- klíč na napínací kladky, používá se stejně jako OEM MOT1348
- fixace setrvačnicků, používá se stejně jako OEM MOT1340, 999-5451, 303-1182



## Sada aretace rozvodu motorů FORD, 1.6 TI-VCT HXDA, 2.0 TDCI



Obj. kód **BT592900**



### Kód motoru:

1,6 TI-VCT HXDA (2003-2007)  
2,0 TDCI G6DA, G6DB, G6DC 2003-2007

### Modely:

Ford Focus

### Obsah balení:

- držák na kola vačkových hřídelí, používá se stejně jako OEM 303-1097
- aretační kolík na napínací kladky, používá se stejně jako OEM 303-1054
- aretační kolík na setrvačnicku, používá se stejně jako OEM 303-1059, 303-1270, 0188X, 999-7121
- aretační kolík na klikové hřídele, používá se stejně jako OEM 303-748, 999-7152, 21-259
- aretační kolík na kola vačkových hřídelí, používá se stejně jako OEM 303-735, 999 7122, 0187B, 0189B, 0132AJ1, 21-263, 0188M, MOT 1430, 303-1277, 0194B



## Sada aretace rozvodu motorů MITSUBISHI, HYUNDAI 1,6, 1,8, 2,0, 2,4 DOHC, 3,5 16V, V6



Obj. kód **BT593130**



### Kód motoru:

Hyundai 1,6, 1,8, 2,0, 2,4 DOHC  
Mitsubishi 1,8 až 3,5 16V a V6

Hyundai: G4-N, G4-CP, 4JP, G4-P-, G4-R-, G4-JS

Mitsubishi: 1,8 16V GDI (4G63, 4G94), 2,0 16V GDI (4G63, 4G94, 6A12), 2,4 GDI (4G64, 4G69), 3,5 GDI V6 (6G74), 2,5 V6 (6G73, 6a13), 3,0 V6 (6G72)

### Modely:

Mitsubishi Colt (1989, 1995), Lancer (1989, 1995), Carisma (1996, 2005), Galant (1993, 2003), Sigma (1991, 1996), Eclipse (1991, 1995), 300DTG (1993, 2000), Space Star (1999, 2006)

Hyundai Lantra (1991, 1996), Sonata (1993, 2001), Trajet (2000, 2005), Santa Fe 6.1

### Obsah balení:

MD998767



## Sada aretace rozvodu motorů LAND ROVER, JAGUAR



Obj. kód **BT593300**



### Kód motoru:

V8 3.2, 3.5, 4.0, 4.2, 4.4

### Modely:

Range Rover, Range Rover Sport, Discovery 3  
Jaguar XJ8, XJR, S Type, XF, XK8, XKR

### Obsah balení:

- nářadí k přidržení řemenic klikových hřídelí, používá se stejně jako OEM 303-893
- 2x upínací šroub, používá se stejně jako OEM 303-588

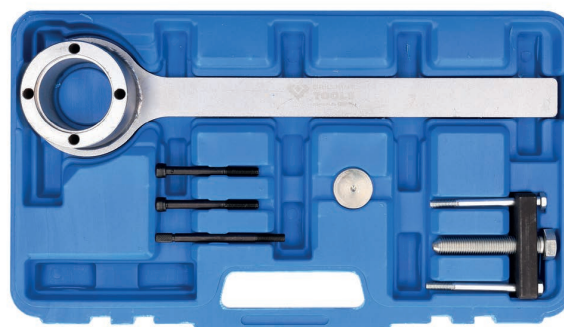

## Sada aretace rozvodu motorů LAND ROVER, JAGUAR

**BRILLIANT TOOLS**

**Kód motoru / Modely:** 3,2, 3,5, 4,0, 4,2, 4,4 l

Obj. kód **BT593250**

Jaguar XJ8 (1997, 2009), Motor AJ26 AC, BC, LC, 1B, 5G, SB,  
Jaguar XJR (1997, 2009), Motor AJ27 KB, CC, MA, 2B, 9G, TB,  
Jaguar S-Type (1999, 2008), Motor AJ28 KC, CE, MB, 3B, HB, PC,  
Jaguar XF (2008, 2009), Motor AJ34 3,5, DC, NB, 1G, HG,  
Jaguar XK8 (1997, 2009), Motor RB, EC, NC,  
Jaguar XKR (1998, 2009), Motor GB, PA,  
Range Rover (2006, 2009), motor 4,2 l (428 k),  
Range Rover (2005, 2009), motor 4,2 l (428 k),  
Land Rover Discovery III (2005, 2009)

**LAND ROVER**  
**JAGUAR**

### Obsah balení:

- čep k aretaci setrvačnicku (stříbrný), používá se stejně jako OEM 303-531
- čep k aretaci setrvačnicku (zlatý), používá se stejně jako OEM 303-645
- 2x destička pro nastavení vačkových hřídelí, používá se stejně jako OEM 303-530
- nářadí k přidržení ozubených kol vačkových hřídelí, používá se stejně jako OEM 303-532
- 2x klín na napínáky, používá se stejně jako OEM 303-533
- kolík k aretaci primárního napínáku, používá se stejně jako OEM T40011
- nářadí k nastavení jednotky VVT, používá se stejně jako OEM 303-654
- kolík k aretaci napínáku

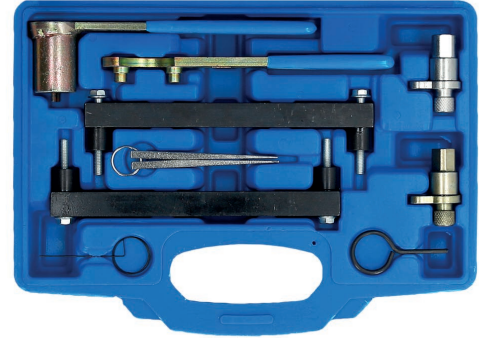

## Sada aretace rozvodu motorů LAND ROVER 2.0/2.5/3.0 TDI

**BRILLIANT TOOLS**

Obj. kód **BT593200**

**LAND ROVER**

**Kód motoru:**  
2.0/2.5/3.0 TDI

### Modely:

Land Rover 200Tdi 300Tdi 2.5D(12J) 2.5TD

### Obsah balení:

- stahovák tlumičů vibrací klikových hřídelí
- blokovací nářadí na vstříkovací čerpadla
- blokovací nářadí na vstříkovací čerpadla 200/300 Tdi
- blokovací nářadí na setrvačnicku 200/300 Tdi
- nářadí k vymezení DPS čerpadel 2.5
- blokovací nářadí na setrvačnicku 2.5
- nářadí k vymezení EDC, převodové skříně 30Q
- stahovák klikových hřídelí



## Sada aretace rozvodu motorů LAND ROVER, JAGUAR 5,0 V8

**BRILLIANT TOOLS**

Obj. kód **BT593190**

**LAND ROVER**  
**JAGUAR**

### Kód motoru:

5,0 V8: X150 - XK (10MY); X250 - XF (10MY); X351 - XJ (10MY)

### Modely:

Jaguar a Land Rover s motorem 5,0 V8

### Obsah balení:

- nářadí k nastavení vačkových hřídelí, používá se stejně jako OEM 303-1445
- aretační čep na klikové hřídele, používá se stejně jako OEM 303-1447
- nářadí k aretaci setrvačnicku, používá se stejně jako OEM 303-1448
- nářadí k otáčení klikových hřídelí, používá se stejně jako OEM 303-1452
- nářadí k předepnutí rozvodových řetězů, používá se stejně jako OEM 303-1482

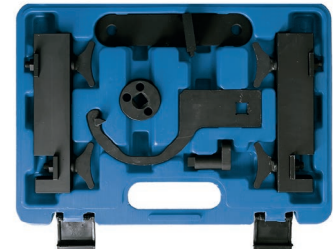

## Sada aretace rozvodu motorů LAND ROVER, JAGUAR, PSA 2,7, 3,0 TD V6

**BRILLIANT TOOLS**

Obj. kód **BT593180**

**LAND ROVER**  
**JAGUAR**  
**PSA**

**Kód motoru:** 2,7, 3,0 TD V6

### Modely:

Citroen C5 III (2007-2009), C6 (2005-2009)  
Jaguar S-Type (2004-2008), XF (2008-2012), XJ (2010-2012), XJ6 (2005-2010)  
Range Rover Sport (2005-2009)  
Peugeot 407 (2004-2009), 407 Coupe (2006-2009), 607 (2004-2011) 2,7TD V6, TDVi (276DT) 2,7D HDi (DT17BTD4) (UHZ) 3,0D HDi (D20CTED4) (X8Z) 3,0D SD V6, TD V6 (306DT) (AJ-V6D)

### Obsah balení:

- aretace setrvačnicků (ruční), používá se stejně jako OEM (Rover) 303-1116
- aretace setrvačnicků (automatická), používá se stejně jako OEM (Rover) 303-1117
- kolík k nastavení vačkových hřídelí, používá se stejně jako OEM (Rover) 303-1132
- kolík k nastavení kol vačkových hřídelí, 2 ks, používá se stejně jako OEM (Rover) 303-1126, (PSA) 0195H
- aretační kolík na vodní pumpy, používá se stejně jako OEM (PSA) 0195-C
- nářadí k aretaci setrvačnicků, používá se stejně jako OEM (PSA) 0195-K
- svorka k přidržení ozubeného řemenu, používá se stejně jako OEM (PSA) 0188-K



## Sada aretace rozvodu motorů FORD, LAND ROVER, JAGUAR, PSA, FIAT, LDV 2.0, 2.2, 2.4, 3.2 Duratorq TDdi, Tdci



Obj. kód **BT593160**



### Kód motoru:

2,0 l, kódy motorů ABFA, D3FA, D5BA, D6BA, F3FA, FIFA, FMBA, HJBA, HJBB, HJBC, HJBE, N7BA, N7BB  
2,2 l (vysokotlaké čerpadlo s řetězovým pohonem), kódy motorů QJBA (BG), QJBB, QJBC, QJBD  
2,2 l (vysokotlaké čerpadlo s pohonem vačkových hřídelem), kódy motorů 4HM, 4HU, 4HV, P8FA, P22DTE, QVFA, QWFA  
2,4 l, kódy motorů 244DT, DOFA, D2FA, D2FB, D4FA, F4FA, FXFA, H9FA, H9FB, HE FA, HFFA, JXFA, PHFA, ZSD 424  
3,2 l, kódy motorů SAFA (pouze časování)

### Modely:

Ford Mondeo (2000-2007), Transit (2000-2011)  
Citroen Relay (2006-2011), Jumper III  
Fiat Ducato (2006-2011)  
Jaguar X-Type (2001-2010)  
Land Rover Defender (2007-2011)  
Peugeot Boxer III (2006-2011)  
LDV Convooy (2002-2006) ve vznětovými motory DURATORQ (PUMA)

### Obsah balení:

- nářadí k seřízení krytů motorů, používá se stejně jako OEM 303-682
- nářadí na radiální těsnící kroužky krytů motorů/klikových hřídelí, používá se stejně jako OEM 303-679A
- nářadí k přidržení kol vysokotlakých čerpadel, používá se stejně jako OEM 303-1151
- nářadí k demontáži kol vysokotlakých čerpadel, používá se stejně jako OEM 303-249
- čep k aretaci setrvačnicku, používá se stejně jako OEM 303-675
- čep k aretaci setrvačnicku, používá se stejně jako OEM 303-698
- souprava aretačních kolíků, 3dílná, 6 mm
- aretační trn napínáku, 2 mm

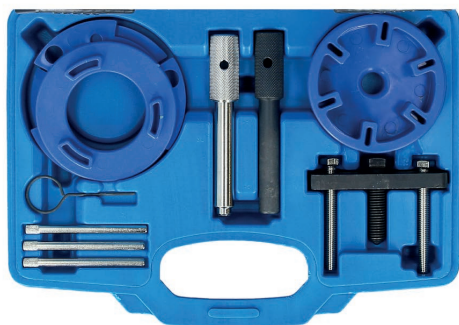

## Sada aretace rozvodu motorů BMW, OPEL, LAND ROVER 1.8, 2.5 TD/TDS



Obj. kód **BT593350**



**Kód motoru:** 1.8, 2.5 D/TD/TDS  
174T1, 256T1, 256D, 25DT, X25DT

### Modely:

BMW 318 E36 (94-99), 318 E36 Compact (95-00), 325 E36 (91-99), 525 E34 (91-96), 525 E39 (95-03), 725 E38 (96-02)  
OPEL Omega B 2,5 TD (94-01)  
RANGE ROVER TD5/P38 2,5D (94-02)

### Obsah balení:

- nářadí k vymezení klikových hřídelí OEM: 11 2 300, KM 813, LRT12108, LRT12171
- nářadí k vyrovnání klikových hřídelí - vznětové motory OEM: 11 3 320, KM 811, LRT12112
- pojistný kolík (2) OEM: 11 3 340, LRT12172
- nářadí k přidržení klikových hřídelí OEM: KM 819, KM819
- napínák rozvodového řemenu OEM: 11 3 360, KM 822, LRT12115
- stahovák vstřikovacích čerpadel OEM: KM 825, 13 5 120I, LRT12119

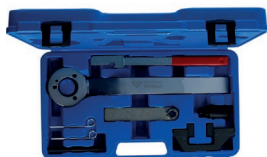

## Sada aretace rozvodu motorů LAND ROVER, JAGUAR 2.7 / 3.0 V6 TD



Obj. kód **BT593150**



**Kód motoru:** 2.7 a 3.0 V6 TD  
276DT (2004-2007), 306DT (2009-2014)

### Modely:

Land Rover Discovery 2.7 TDV6  
Range Rover Sport 2.7 TDV6  
Jaguar S Type TDVi s motory V6

### Obsah balení:

- aretace setrvačnicků (ruční napínací kladka), používá se stejně jako OEM 303-1116
- aretace setrvačnicků (automatická napínací kladka), používá se stejně jako OEM 303-1117
- nářadí k nastavení kol vačkových hřídelí, používá se stejně jako OEM 303-1132
- kolík k nastavení kol vačkových hřídelí, 2 ks, používá se stejně jako OEM 303-1126 (PSA 0195H)



## Sada aretace rozvodu motorů JEEP, LANCIA, CHRYSLER 3.0 V6 CRD



Obj. kód **BT593310**



**Kód motoru:**  
3.0 V6 CRD MultiJet  
EXF VM23D, EXF VM44D

### Modely:

Jeep Grand Cherokee, Chrysler, Lancia Thema r. v. 2011 - 2015.

### Obsah balení:

- nářadí k aretaci vačkových hřídelí, pro hlavu válců vpravo, používá se stejně jako OEM VM10338-1
- nářadí k aretaci vačkových hřídelí, pro hlavu válců vlevo, používá se stejně jako OEM VM10338-2
- aretační kolík na napínáky řetězů, používá se stejně jako OEM VM1039a
- aretační kolík klikové hřídele, používá se stejně jako OEM VM10339



## Sada aretace rozvodu motorů LAND ROVER 3.6L TD V8



Obj. kód **BT593320**



**Kód motoru:**  
3.6 TD V8 (2006-2011)  
368DT, 369DT

### Modely:

Range Rover (L332) 3,6 TD V8 (2006-2011), kód motoru: 368DT  
Rover Sport L320 3,6 TD V8 (2006-2011), kód motoru: 369DT

### Obsah balení:

- nářadí k nastavení vačkových hřídelí (2x) s upínacími šrouby, používá se stejně jako OEM 303-1236
- nářadí k aretaci setrvačnickových kotoučů, používá se stejně jako OEM 303-1243
- kolík k nastavení klikových hřídelí, používá se stejně jako OEM 303-1238
- kolík k otáčení vačkových hřídelí, používá se stejně jako OEM 303-1239



## Sada aretace rozvodu motorů MERCEDES BENZ, JEEP, CHRYSLER



Obj. kód **BT593560**

**MERCEDES BENZ**

**JEEP**

**CHRYSLER**

### Kód motoru:

Zážehové motory: 1.8, 2.0, 2.2, 2.3, 2.5, 2.8, 3.0, 3.2, 3.3, 4.2, 5.0, 6.0 s kódem motoru 102, 111, 104 (kromě AMG), 119, 120

Vznětové motory: 2.0 D, 2.2 D, 2.3 D, 2.5 D, 2.5 DT, 2.9 D, 2.9 TD, 3.0 D, 3.0 DT, 3.5 D, 3.5 DT, 2.0 CDI, 2.2 CDI, 2.3 CDI, 2.7 CDI, 3.2 CDI, 3.5 CDI, 3.9 CDI, 4.0 CDI, 2.2 CRD, 2.7 CRD • s kódem motoru 601, 604, 605, 611, 646, 612, 602, 603, 606, 612, 613, 646, 647, 648, 628, 603, 613, 628, 648, 646, 602, 603, EDJ

### Modely:

Chrysler: PT Cruiser (02-09) 2.2 (99-03), 2.2 (03-09)

Jeep: Grand Cherokee (01-05)

Mercedes Benz: C-Class (98-10), CLC-Class (08-12), CLK (02-09),

E-Class (98-10), G-Class (01-09), M-Class (99-05), S-Class (99-06), Sprinter (99-10), V-Class (99-03), Viano (03-10), Vito (99-10)

### Obsah balení:

- nářadí k blokování setrvačnicku, 2x M6 x 90mm, používá se stejně jako OEM 601589024000, 8933
- nářadí k blokování setrvačnicku, používá se stejně jako OEM 112589034000
- souprava kolíků k aretaci vačkových hřídelí, používá se stejně jako OEM 602589004000, 8929

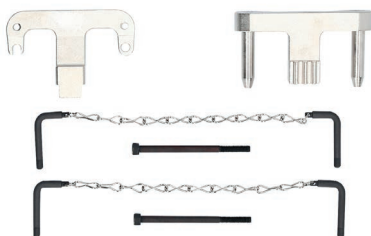

## Sada aretace rozvodu motorů MERCEDES BENZ, AMG 63



Obj. kód **BT593550**

**MERCEDES BENZ**

### Kód motoru:

M156, M159

### Modely:

MERCEDES BENZ AMG: C63 AMG (08-), ML 63 AMG (06-), SL 63 AMG (08-), S 63 AMG (06-), R 63 AMG (06-), E 63 AMG (06-), CLS 63 AMG (07-), CLK 63 AMG (07-), CL 63 AMG (06-), SLS AMG

### Obsah balení:

- 1x upevnění vačkové hřídele, používá se stejně jako OEM 156 589 00 61 00
- seřizovač polohy senzoru vačkové hřídele, OEM 156 589 00 32 00
- nářadí k nastavení řetězového kola vačkové hřídele, OEM 156 589 01 63 00



## Sada aretace rozvodu motorů MERCEDES BENZ, M270, M274, M133



Obj. kód **BT593500**

**MERCEDES BENZ**

### Kód motoru:

M270, M274, M133

### Modely:

Mercedes-Benz třídy A (řada W176) od roku 2012, modely A180, A200, třídy B (model W246) od roku 2011, modely B180, B200

C 117 CLA 180, CLA 180 BlueEfficiency Edition, CLA 200 a CLA 250 W 176 A 180, A 180 BlueEfficiency, A 180 BlueEfficiency Edition, A 200, A 200 BlueEfficiency, A 220 4Matic, A 250 a A 250 BlueEfficiency W 246 B 180, B 180 BlueEfficiency, B 180 BlueEfficiency Edition, B 200, B 200 BlueEfficiency, B 200 Natural Gas Drive, B 220 4Matic, B 250 a B 250 BlueEfficiency

X 156 GLA 180, GLA 200 a GLA 250

X 204 GLK 200 a GLK 250

W/S/C 204 C 180 BlueEfficiency

W 205 C 180, C 200 a C 250

W 212 E 180 a E 200 Natural Gas Drive

C/A 207 E 200 a E 250

W/S 212 E 200 a E 250

Vhodné také pro motor řady M133 ve vozech Mercedes-Benz C 117 CLA 45 AMG, X 156 GLA 45 AMG a W 176 A 45 AMG

### Obsah balení:

používá se stejně jako OEM 270589006100

- 2x aretační přípravek vačkové hřídele, použití jako OEM W270589006100
- 1x nástrčný klíč TORX T100 s otvorem, vnitřní čtyřhran 1/2" (12,5 mm), celková délka 78 mm
- 8 x šroub M7 x 1,0, pro klíč 11 mm, celková délka 55 mm

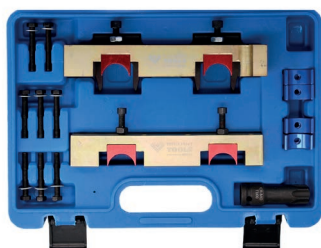

## Sada aretace rozvodu motorů MERCEDES BENZ, M271



Obj. kód **BT593380**

**MERCEDES BENZ**

### Kód motoru:

M271 E18ML (2002-), DE18ML (2003, 2005, 271.9XX), E16ML (2008-), DE18LA (2009-, M271 Evo, 271.8XX)

### Modely:

Mercedes-Benz:

CLK 200K (W209)

C 180K, C200K.C 230K (W203), C Sportcoupe C 160K.C 180K, C 200K, C 230K

E 200K (W211)

SLK 200K (R171)

C 180K (W204), CLC 180K.CLC 200K, C 180 CGI, C 200CGI, C 250CGI (W204)

E 200CGI, E 250CGI (W212, C207)

### Obsah balení:

- zařízení k přidržení rozvodového řetězu, používá se stejně jako OEM 271589014000
- aretace vačkové hřídele, používá se stejně jako OEM 271589006100
- upínací kolík, používá se stejně jako OEM 271589001500
- odlehčení rozvodových řetězů, používá se stejně jako OEM 271589003100





## Sada aretace rozvodu motorů MERCEDES BENZ, CHRYSLER, M112, M113



Obj. kód **BT593660**

**MERCEDES BENZ**  
**CHRYSLER**

### Kód motoru:

zážehové motory V6, V8 řad M112 a M113

### Modely:

Mercedes-Benz třídy C 240, 280 (202) (1997-)  
Mercedes-Benz třídy C 240, 320 (203) (2000-)  
Mercedes-Benz CL 500 (215) (1999-2006)  
Mercedes-Benz CLK 320, 430 (208) (1997-2003)  
Mercedes-Benz CLK 240, 320, 500, 55AMG (209) (2002-2006)  
Mercedes-Benz CLS 500, 55AMG (219) (2004-2006)  
Mercedes-Benz třídy E 240, 280, 320, 430 (210) (1997-2002)  
Mercedes-Benz třídy E 240, 320, 500, E55AMG (211) (2003-2006)  
Mercedes-Benz třídy M ML320, 350, 430, 500, 55AMG (163) (1997-2005)  
Mercedes-Benz třídy M 500 (164) (2005-2007)  
Mercedes-Benz třídy S 280, 320, 350, 430, 500 (220) (1998-2005)  
Mercedes-Benz SL 280, 320, 500 (129) (1998-2002)  
Mercedes-Benz SL 350, 500, 55AMG (230) (2001-2008)  
Mercedes-Benz SLK 320K (170) (2000-2004)  
Mercedes-Benz SLK 55AMG (171) (2004-2010)  
Mercedes-Benz třídy R 500 (2006-2007)  
Mercedes-Benz Viano 3,0, 3,2, 3,5 (2003-2008)  
Mercedes-Benz Vito 123 (639) (2004-2008)  
Chrysler Crossfire (SRT-6) (2003-2007)

### Obsah balení:

- používá se stejně jako OEM 270589006100
- aretace vačkové hřídele (pravá strana), používá se stejně jako OEM 112589003200
- aretace vačkové hřídele (levá strana), používá se stejně jako OEM 112589013200
- klíč na vačkové hřídele, používá se stejně jako OEM 112589000100

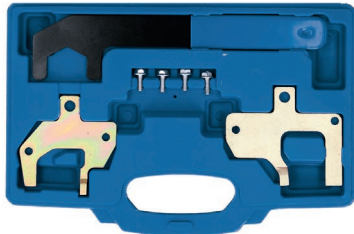

## Souprava nářadí k seřízení vyvažovacích hřídelí, pro motory Mercedes-Benz OM651



Obj. kód **BT593625**

**MERCEDES BENZ**

### K nastavení vyvažovacích hřídelí

Používá se stejně jako souprava nářadí k seřízení motoru, pro motor Mercedes OM651 (typ BT593620)

### Modely:

Mercedes třídy A (W176) 180, 200, 220 CDI,  
třídy B (W246) 200, 220 CDI  
třídy C (W, S, C) 204 180, 200, 220, 250 CDI  
třídy C (W205) 220, 250, CLA (C117) 200, 220 CDI, CLS (C, X 218) 220, 250  
třídy E (W, S 212) 200, 220, 250 CDI  
třídy E (C, A 207) 220, 250 CDI  
třídy E (W212) 250, 300 BlueTEC  
GLA (X156) 200, 220 CDI  
GLK (X 204) 200, 220, 250 CDI  
ML (W166) 250  
SLK (R172) 250 CDI  
Sprinter (W906) 210, 310, 510, 213, 313 CDI  
Sprinter (W906) 513, 216, 316, 416, 516 CDI  
třídy V (W, V 447) 200, 220, 250 CDI  
Viano (W, V 639) 2,0, 2,2 CDI  
Vito (W, V 639) 110, 113, 116 CDI

### Obsah balení:

- upínací vidlice na vyvažovací hřídele
- aretační tyč na vyvažovací hřídele
- upínací šrouby
- používá se stejně jako OEM 651 589 02 63 00



## Nářadí k montáži rozvodových řetězů, pro vozidla Mercedes M111



Obj. kód **BT593370**

**MERCEDES BENZ**

Předpoklad pro snadnou montáž rozvodového řetězu u čtyřválcového zážehového motoru MB M111

Používá se stejně jako OEM 111 589 19 61 00

### Modely:

Mercedes-Benz  
Třída C 180, 200, 220, 230  
Třída E 220, 230  
CLK 200, 230  
SLK 200, 230  
ML 230



## Speciální nástrčný ořech, Mercedes-Torx 100



Obj. kód **BT596001**

**MERCEDES BENZ**

Pro práci na vačkových hřídelích, rozvodových řetězech nebo nastavovací vačkových hřídelí s otvorem 1/2"

### Modely:

Třídy C (W203, W204, W205), CLK, třídy E (W211, W212), třídy E Coupé (W207), SLK (W171, W172), třídy G (W463), Sprinter (W906)

### Kódy motorů:

M133, 157, 176, 177, 270, 271, 271.8, 271.9, 272, 273, 274, 276, 278



## Souprava očkových klíčů na motorová ložiska, pro vozidla Mercedes-Benz



Obj. kód **BT593635**

**MERCEDES BENZ**

Očkový klíč, pohon vnitřním čtyřhranem, 10 mm (3/8"), pohon dvanáctihranem, SW 16 mm  
Očkový klíč, pohon vnitřním čtyřhranem, 10 mm (3/8"), pohon dvanáctihranem, SW 17 mm

Určeno zejména pro motorová ložiska u motorů Mercedes-Benz: W220, W210, W203, W221, W211, W204, W124, W140, W170, W126, W201, W202, W210



## Sada aretace rozvodu motorů MERCEDES BENZ, 1.8, 2.1 CDI, OM651



Obj. kód **BT593620**

**MERCEDES BENZ**

### Kód motoru:

1.8, 2.1 CDI, OM651

### Modely:

Mercedes-Benz třídy A (W176) 180, 200, 220 CDI  
třídy B (W246) 200, 220 CDI  
třídy C (W, S, C) 204 180, 200, 220, 250 CDI  
třídy C (W205) 220, 250, CLA (C117) 200, 220 CDI, CLS (C, X 218) 220, 250  
třídy E (W, S 212) 200, 220, 250 CDI  
třídy E (C, A 207) 220, 250 CDI  
třídy E (W212) 250, 300 BlueTEC  
GLA (X156) 200, 220 CDI  
GLK (X 204) 200, 220, 250 CDI  
ML (W166) 250  
SLK (R172) 250 CDI  
Sprinter (W906) 210, 310, 510, 213, 313 CDI  
Sprinter (W906) 513, 216, 316, 416, 516 CDI  
třídy V (W, V 447) 200, 220, 250 CDI  
Viano (W, V 639) 2,0, 2,2 CDI  
Vito (W, V 639) 110, 113, 116 CDI

### Obsah balení:

- nářadí k nastavení vačkových hřídelí, používá se stejně jako OEM 65158 9014000
- nářadí k otáčení klikových hřídelí, používá se stejně jako OEM 65158 9004000



## Sada aretace rozvodu motorů MERCEDES BENZ, 3.0, 3.5, M276, M157, M278



Obj. kód **BT593600**

**MERCEDES BENZ**

### Kód motoru:

zážehové (benzinové) vidlicové 6válcové motory M276, M157, M278, 2996 cm<sup>3</sup>, 3498 cm<sup>3</sup>

### Modely:

CL 500, 63 AMG (C 216) 2010 - 2013 /  
S 500, 63 AMG (C 217) od roku 2014  
CLS 300 (C 218) od roku 2012  
E 300, 350, 400 (C/A 207) od roku 2011  
CLS 350, 400, 500, 63 AMG (C/X 218) 2011 - 2014  
SLK 350 (R 172) od roku 2011  
SL 350, 400, 500, 63 AMG (R 231) od roku 2012  
S 500 PLUG-IN HYBRID (V 222) od roku 2014  
ML 300, 350, 500, 63 AMG (W 166) od roku 2011  
C 400 (W 205) od roku 2014  
E 400 HYBRID (W 212) od roku 2012  
G 63 AMG (W 463) od roku 2012  
E 300, 350, 400, 500, 63 AMG (W/S 212) od roku 2011  
C 350 (W/S/C 204) od roku 2011  
S 350, 500, 63 AMG (W/V 221) od roku 2010  
S 400, 63 AMG (W/V 222) od roku 2013  
R 350 BlueEFFICIENCY (W/V 251) od roku 2012  
GL 450, 500 (X 166) od roku 2012  
GLK 350 (X 204) od roku 2011

### Obsah balení:

- 4x aretační přípravek na vačkové hřídele, použití jako OEM 276589004000
- 8x šroub M6 x 1,0 mm, délka závitu 30 mm



## Sada aretace rozvodu motorů MERCEDES BENZ OM 651



Obj. kód **BT593585**

**MERCEDES BENZ**

### Kód motoru:

1.8 a 2.1 L OM651,  
1.901, 651.910, 651.911, 651.912, 651.913, 651.916, 651.922, 651.924,  
651.925, 651.930, 651.940, 651.955, 651.956, 651.957, 651.960, 651.961,  
651.980 2009-2014

### Modely:

Mercedes-Benz 2009-2014:

A  
B  
C  
E  
GLK  
M  
SPRINTER  
VIANO  
VITO

### Obsah balení:

- nářadí na vedení rozvodových řetězů, používá se stejně jako OEM 60831800
- aretace vačkové hřídele, používá se stejně jako OEM 60831830
- nářadí k otáčení klikových hřídelí, používá se stejně jako OEM 60831810
- klíč na vačkové hřídele, používá se stejně jako OEM 60831820

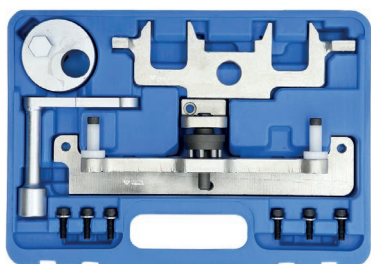

## Sada aretace rozvodu motorů BMW, MINI, PSA



Obj. kód **BT591870**

**BMW**

**MINI**

**PSA**

### Kód motoru:

BMW: W16D16 (9HZ), W16D16UO  
PSA: 9HZ, 9HX, 9HY (DV6TED4)

### Modely:

BMW MINI, MINI Clubman, řady R55, R56, R57  
Citroen C2, C3, C4, C5, Grand Picasso, Berlingo (MK3), Xsara Picasso  
Peugeot 206, 206cc, 207, 207cc, 1007, 307, 308, 308cc, 3008, 5008,  
Partner (MK3)

### Obsah balení:

- Vymezovací kolík na klikové hřídele, používá se stejně jako OEM PSA 0194A, BMW 119790
- Vymezovací kolík na vačkové hřídele a vysokotlaká čerpadla, používá se stejně jako OEM PSA 0194B, BMW 110300
- Aretace setrvačníků, používá se stejně jako OEM PSA 0194C, BMW 119850, 119851, 119852



## Sada aretace rozvodu motorů BMW, MINI, PSA



Obj. kód **BT593800**



### Kód motoru:

1.4 VTi (Valvetronic), EP3(8FS) (Valvetronic), EP6(5FW)  
1.6THP (přímé vstřikování), EP6DT (5FX) a EP6DTS (5FY)  
BMW: N12 (1.4/1.6) a N14 (1.6)

### Modely:

MINI One, Cooper HB, Cooper (R55-56) – motor N12  
Citroen C4 (rok výroby 2008, 2009), C4 Picasso (rok výroby 2008, 2009)  
Peugeot 207 (rok výroby 2006, 2009), 207CC (rok výroby 2007, 2009),  
308 (rok výroby 2001, 2009)

### Obsah balení:

- fixátor klikových hřídelí, používá se stejně jako OEM 119590, 0197-BZ
- fixátor vačkových hřídelí, používá se stejně jako OEM 119540, 0197-A1, 0197-A3
- napínák řetězů, používá se stejně jako OEM 119340, 0197-M

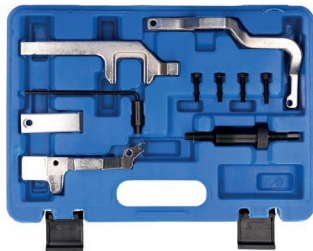

## Souprava nářadí na řemenice klikových hřídelí, pro motory MINI Cooper W11



Obj. kód **BT593770**



Pro spolehlivou montáž a demontáž řemenic klikových hřídelí (tlumičů vibrací) u motorů 1,6 l MINI Cooper a MINI Cooper S (typ W11)

Podélné otvory ve stahovací podložce pro demontáž obou typů řemenic používaných u motorů W11

Obsahuje přítlačný kolík pro zamezení poškození konce klikové hřídele. Používá se stejně jako OEM 118450, 118441, 118270

### Obsah balení:

- stahovací podložka
- montážní přítlačný díl
- přítlačný kolík
- stahovací vřeteno
- montážní vřeteno
- 6 upínacích šroubů



## Souprava nářadí k blokování setrvačníků/řemenic klikových hřídelí a oddělení čelního krytu, pro vozidla Renault, Nissan



Obj. kód **BT594610**



K blokování setrvačnicku a řemenice klikové hřídele a k oddělení čelního krytu při výměně rozvodového řetězu

### Modely:

zážehové motory Renault 1,4 l (H4JT), 1,6 l (M5M), 2,0 l (M4R), 2,5 l (2TR), 3,5 l (V4Y)  
zážehové motory 1,4 l (H4JT), 1,6 l (M5M), 2,0 l (M4R), 2,5 l (2TR), 3,5 l (V4Y)  
k blokování setrvačnicku u vznětových motorů 2,0 l (M9R), 2,3 l (M9T), používá se společně s BT593820

### Obsah balení:

- držák na řemenice klikových hřídelí, používá se stejně jako OEM MOT 2019, MOT 1789
- nářadí k blokování setrvačnicku, používá se stejně jako OEM MOT 919-02
- nářadí k blokování setrvačnicku, používá se stejně jako OEM MOT 1431
- nářadí k oddělení čelního krytu, používá se stejně jako OEM MOT 1716



## Sada aretace rozvodu motorů RENAULT, NISSAN, OPEL 1.6, 2.0, 2.3 DCi



Obj. kód **BT593820**



### Kód motoru:

Nissan: M9R 780, 830, 832, 833  
Renault: M9R 700, 721, 724, 740, 742, 446, 760, 761, 780, 802, 803, 805, 830, 832, 833, M9T  
Opel: M9R 780, 782, 784

### Modely:

Nissan Primaster (2008, 2009), Qashqai (2008, 2009), X-Trail (2007, 2008)  
Renault Koleos (2008, 2009), Laguna (2005, 2008), Megane (2007, 2008), Scenic (2008, 2009),  
Trafic (2007, 2008), Vel Satis (2008, 2009)  
Opel Vivaro (2007, 2008)

### Obsah balení:

- Aretační kolík na napínák řemene pohánějící příslušenství (3,6 mm)
- Nástroj k přidržení řemenice klikové hřídele (OEM MOT 1770)
- Přípravek na seřízení vačkové hřídele (tzv. vačky) (OEM MOT 1769)
- Přípravek na srovnání kol vačkové hřídele (OEM MOT 1773)
- Aretační trn na klikovou hřídel (tzv. kliku) (OEM MOT 1766)
- Pojistný kolík napínáku řetězu
- Šroub M6 (MOT 1769)
- Imbusový klíč (4 mm)



## Sada aretace rozvodu motorů OPEL 2,0 CDTi, EcoFLEX



Obj. kód **BT593910**



### Kód motoru:

2.0 CDTi EcoFLEX Blueinjection LFS/B20DTH, LFS/B20DTR, LFS/D20DTH, LFO/D20DTR

### Modely:

Opel Antara (2016-2018), Cascada (2015-2018), Insignia-A (2014-2017), Insignia-A Country Tourer (2014-2017),  
Insignia-B (2017-), Insignia-B Country Tourer (2017-), Zafira-C Tourer (2014-2019)

### Obsah balení:

- upínací nářadí na kola vysokotlakých pump, používá se stejně jako OEM EN-51413
- upínací kolík na napínáky hnacích řemenů přídatných agregátů, používá se stejně jako OEM EN-955-2
- nářadí k nastavení klikové hřídele, 3dílná sada, používá se stejně jako OEM EN-51412
- upínací trn na vačkové hřídele, používá se stejně jako OEM EN-51414
- nářadí k přidržení řemenic klikových hřídelí (automatická převodovka), používá se stejně jako OEM EN-51411



## Sada aretace rozvodu motorů OPEL



Obj. kód **BT594350**

**OPEL**

### Kód motoru:

X10XE, X12XE, Z10XE, Z12XE, Z10XEP, Z12XEP, Z14XEP, X14XE, X16XEL, X16SEJ, X18E1, X18XE1, Y16XE, Z14XE, Z16XE, Z18XE, 18XEL, X18XE, C20SEL, X20XEV, Z20LET, X22XE, Y22XE, Z22XE, Z13DT, X20DTL, X20DTH, Y20DTL, Y20DTH, X22DTH, Y22DTH, Y22DTR, Z19DT, Z19DTH

Pro dieselové motory: 1.3CDTI 16V, 1.9CDTI, 2.0DTI, 2.2DTI  
Pro benzínové motory: 1.0 12V/1.2 16V(od roku 97) 1.4/ 1.6/ 1.8/ 2.0/2.2 16V (od roku 95)

Lze použít i na identické motory např. ve vozech: SAAB a RENAULT

### Modely:

Opel Agila, Astra, Corsa, Frontera, Meriva, Omega, Signum, Sintra, Speedster, Tigra, Vectra, Zafira

### Obsah balení:

- aretace klikové hřídele EN46788 / 1860905000 / 2000003000 / 32023009
- kolíky pro zajištění vačkové hřídele EN46789 / 1870896900 / 32025008, aretační trn napínací klady KM6130
- aretační trn vačkové hřídele EN46781 / 1860985000 / 1871000900 / 3031472 / 0991768610
- aretační pravítko vačkové hřídele 303376B / 303465 / 21162 / 9997151 / 49UN303465 / 0991958310 / KM953
- aretační trn klikové hřídele EN46785 / 0991238300
- aretace vačkové hřídele KM852
- aretace vačkové hřídele KM853
- aretace senzoru vačkové hřídele KM954 / EM954 / 0991908310
- napínací přípravek KM933 / 8395394
- aretace setrvačnicku KM911 / EM911
- aretace vačkové hřídele KM932 / 8395386
- aretační trn klikové hřídele KM952 / EM952 / 0991238310
- aretační trn klikové hřídele KM929 / 8395352
- aretační trn vstříkovacího čerpadla KM927 / 8395337

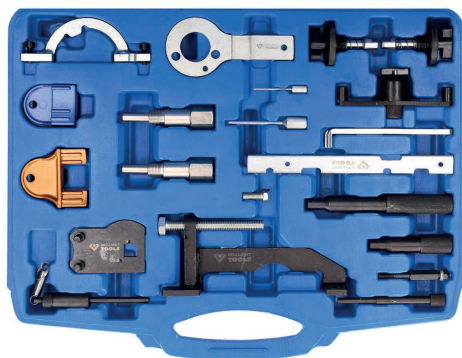

## Sada aretace rozvodu motorů OPEL, CHEVROLET, 2.0 CDI



Obj. kód **BT594300**

**OPEL**

**CHEVROLET**

### Kód motoru:

2.0 I Common-Rail Z20DM, Z20DMH, LLWZ20DMH, RA420, Z20SI, Z20S3, Z20S4, Z20S5

### Modely:

Opel: Antara (2007-2011)  
Chevrolet: Captiva (2001-2011); Cruze (2009-2011); Epica (2006-2011); Lacetti (2006-2010); Nubira (2007-2010)

### Obsah balení:

- aretace vačkové hřídele, používá se stejně jako OEM EN-48245
- aretace klikových hřídelí, používá se stejně jako OEM EN-48246



## Nářadí k aretaci vačkových hřídelí, pro motory OPEL, FIAT, ALFA ROMEO



Obj. kód **BT595703**

**OPEL**

**FIAT**

**ALFA ROMEO**

Obsahuje důležité nářadí ke kontrole a případnému nastavení časování motorů

Určeno pro vozidla Opel Astra G/H, Corsa D, Insignia, Meriva, Signum, Tigra, Vectra C, Zafira B (2003-2012) s kódy motorů A16LET, A16XER, Z16LEL, Z16LER, Z16LET, Z16XE, Z16XE1, Z16XEP, Z16XER, Z18XER, A18XER  
Určeno také pro vozidla Alfa Romeo 159, Fiat Croma s kódem motoru 939A4.000

### Obsah balení:

- aretace vačkových hřídelí, používá se stejně jako OEM KM-6340, EN-6340, 2000012100
- aretace napínacích prvků, používá se stejně jako OEM KM-6333, EN-6333



## Nářadí k aretaci vačkových hřídelí, pro vozidla OPEL Astra, Corsa, Vectra



Obj. kód **BT595702**

**OPEL**

K aretaci vačkových hřídelí

### Modely:

Opel Tigra, Corsa, Astra, Vectra, Signum s motory 1,4 l, 1,6 l, 1,8 l

### Kódy motorů:

Z14XE, X16XE, X16XEL, Z16XE, Z18XE

### Obsah balení:

- používá se stejně jako OEM KM-852



## Nářadí k aretaci vačkových hřídelí, pro vozidla OPEL Astra, Vectra, Omega, Frontera, Sintra



Obj. kód **BT595701**

**LAND ROVER**

K aretaci vačkových hřídelí

### Modely:

Opel Astra-G 2,0 16V, Vectra 1,8, 2,0 16V (od roku 1995), Omega 2,0, 2,0 16V, 2,2, Frontera 2,2, Sintra 2,2 16V

### Kódy motorů:

C22SEL, X20SE, X20XEV, X22SE, X22XE, Y22SE, Z20LEH, Z20LEL, Z20LER, Z20LET



## Sada aretace rozvodu motorů OPEL, FIAT, ALFA ROMEO, LANCIA, SAAB



Obj. kód **BT594450**

OPEL

FIAT

ALFA ROMEO

LANCIA

SAAB

### Kód motoru:

Opel: 1,9 CDTi Z19DT, Z19DTH, Z19DTJ

Alfa-Romeo: 1,9 a 2,4 l s kódem motoru: 323.02, 371.01, 342.02, 325.01, 362.02, 182B9.000, 937A2.000, 937A3.000, 192A5.000, 192B1.000, 937A4.000, 937A5.000, 939A2.000, 939A1.000, 939A7.000, 939A8.000, 839A6.000, 841C.000

Fiat: 1,9 a 2,4 l s kódem motoru: 182B4.000, 182B9.000, 185A6.000, 186A6.000, 186A8.000, 186A9.000, 188A2.000, 188A7.000, 188B2.000, 192A1.000, 192A3.000, 192A5.000, 192A8.000, 192A9.000, 192B4.000, 192B5.000, 198A2.000, 198A3.000, 198A6.000, 199A5.000, 223A7.000, 937A5.000, 939A1.000, 939A2.000, 939A3.000, 939A7.000

Lancia: 198 A2.000, 839 A6.000, 841 C.000

1.9D CDTi: Z19DT, Z19DTH, Z19DTJ, Z19DTL

1.9D TiD: Z19DT, Z19DTH

1.9D TTiD: Z19DTR

1.9D XTtiD: A19DTR, Z19DTR

2.0D CDTi/ecoFLEX: LBQ/A20DTL, LBR/A20DT, LBS/A20DTH,

LBX/A20DTJ, LBY/A20DTR, LCD/A20DTC

2.0D TiD: LBS/A20DTH

2.0D TTiD: LBY/A20DTR

1.9 / 2.4 JTD

### Modely:

OPEL Astra H, Vectra C, Signum, Zafira, Insignia (s motory 1,9 / 2,0 CDTi)

FIAT všechny modely (1999 - 2010, s motory 1,9, 2,4 JTD; 16v; 20v)

ALFA ROMEO 145, 146 147, 156, 159, 166, GT, Spider (1998 - 2010,

s motory 1,9 JTD 16v, 2,4 JTD 20V)

LANCIA Musa, Lybra, Kappa, Thesis (1997 - 2010)

SAAB 93 1.9 TiD (s motory 95)

### Obsah balení:

- aretace klikových hřídelí, používá se stejně jako OEM Opel EN-46788, Fiat 1.860.905.000, 1.860.905.010
- aretace setrvačnicku, používá se stejně jako OEM Fiat 1.860.898.000
- aretace vačkových hřídelí, používá se stejně jako OEM Opel EN-46789, Fiat 1.870.896.900
- vymezovací trn s Ø 3,7 mm x 70mm, používá se stejně jako OEM Opel KM 6130, KM 6349



## Sada aretace rozvodu motorů OPEL



Obj. kód **BT594240**

OPEL

### Kód motoru: 2,2 l 16V

Opel: Z22SE, Z22YH

### Modely:

Opel Astra G (2000, 2006), Speedster (Vauxhall) VX220 (2000, 2006), Vectra B, C (2000, 2008), Signum (2003, 2008), Zafira A, B (2000, 2008)

### Obsah balení:

- aretace vačkových hřídelí, používá se stejně jako OEM KM-6148
- vymezovací kolík na napínáky řetězu, používá se stejně jako OEM KM-6077, Saab 8396392
- nástroj k přidržení klikové hřídele, používá se stejně jako OEM Opel KM-J-38122-A, KM-956-1, Alfa 2192261000
- aretace vodních čerpadel, používá se stejně jako OEM Opel EN-43651, KM-J-43651, Alfa 2000012000

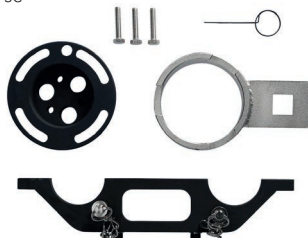

## Sada aretace rozvodu motorů OPEL, CHEVROLET, 1.0 12V, 1.2 a 1.4 16V



Obj. kód **BT594260**

OPEL

CHEVROLET

### Kód motoru:

1.0 12V, 1.2 a 1.4 16V

1.0: A10XEP

1.2: A12XEL, A12XER

1.4: A14NEL (LUH), A14NET (LUJ), A14XEL, A14XER (LDD), A14XFL, L2Q, LDC, LDU, LTD

### Modely:

Opel: Adam (2012-), Ampera (2011-), Astra-J (2009-), Corsa-D (2009-), Insignia (2011-), Meriva-B (2010-), Mokka (2012-), Zafira-C (2011-).

Chevrolet: Aveo (2011-), Cruze (2011-), Orlando (2012-).

### Obsah balení:

- nářadí k nastavení senzorového kotouče vačkové hřídele, používá se stejně jako OEM EN-49977-100
- nářadí k seřízení sací vačkové hřídele, používá se stejně jako OEM EN-49977-200
- nářadí k nastavení správné polohy senzoru vačkové hřídele, používá se stejně jako OEM EN-49978
- kolík napínáku řetězu, 4 mm, používá se stejně jako OEM KM-955-1
- kolík napínáku řemenu, 2,5 mm, používá se stejně jako OEM KM-955-2
- 2 aretace vačkových hřídelí, používá se stejně jako OEM KM-952, 953-A



## Sada aretace rozvodu motorů OPEL, SAAB



Obj. kód **BT594250**

OPEL

SAAB

### Kód motoru:

2.0 2.2 l DTi, TiD

Opel: X20DTL, X20DTH, Y20DTL, Y20DTH, Y22DTH a Y22DTR

Saab: D223L

### Modely:

Opel: Astra G (1998 až 2006)

Vectra B a Vectra C (1997 až 2005)

Opel Signum (2003 až 2005)

Omega B (1998 až 2003)

Zafira A (1999 až 2005)

Sintra (1998 až 1999)

Frontera B (1998 až 2004)

Saab: 9-3 (1998 až 2004)

9-5 (2002 až 2007)

### Obsah balení:

- klíč s držákem pro nastavení, používá se stejně jako OEM Opel KM933, Saab 8395394
- kolík k nastavení vstřikovacích čerpadel, používá se stejně jako OEM Opel KM927, Saab 8395337
- kolík k nastavení klikových hřídelí, používá se stejně jako OEM Opel KM929, Saab 8395352
- nářadí k nastavení vačkových hřídelí, používá se stejně jako OEM Opel KM932, Saab 8395386

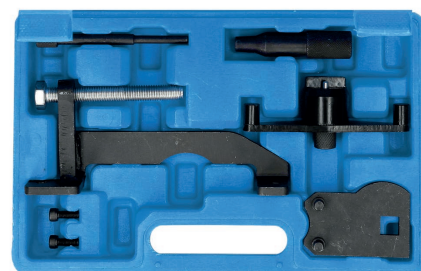

## Sada aretace rozvodu motorů OPEL, SAAB, 2.5, 2.6, 3.0 V6

**Kód motoru:** 2.5, 2.6, 3.0 V6  
Opel: X25XE, X30XE, Y26SE, Y32SE  
Saab: B308E

### Modely:

Opel Calibra 2,5 V6 (1993, 1998), Cavalier 2,5, 2,6 V6 (1993, 1995), Omega B 2,5/2,6 V6 (1994, 2003), Omega B 3,0/3,2 V6 (1994, 2003), Signum 3,2 V6 (2003, 2005), Sintra 3,0 V6 (1996, 1999), Vectra A, B, C 2,5, 2,6, 3,2 V6 (1993, 2005)  
Saab 9-5 3.0 V6

### Obsah balení:

- aretace klikových hřídelí, používá se stejně jako OEM KM-800-10
- šablona k nastavení vačkových hřídelí, používá se stejně jako OEM KM-800-20
- připevnění, používá se stejně jako OEM KM 800-30
- aretace vačkové hřídele vpravo, používá se stejně jako OEM KM-800-1
- aretace vačkové hřídele vlevo, používá se stejně jako OEM KM-800-2
- Vložka nástrčného klíče profil E, pohon vnitřním čtyřhranem 12,5 mm (1/2"), SW E20, pro vodící klady
- očkový klíč, zahnutý, SW 30 mm

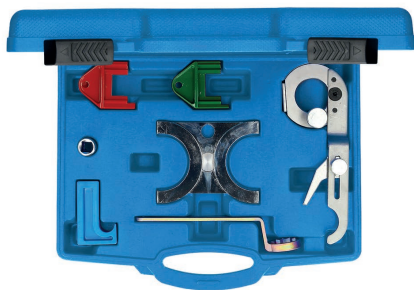

**BRILLIANT TOOLS**

Obj. kód **BT594200**

OPEL  
SAAB

## Sada aretace rozvodu motorů OPEL, SAAB, 1.8T, 2.0T

**Kód motoru:** Opel, Saab 1.8T, 2.0T  
Z20NET, B207, B207L, B207L, B207, B207L, B207, B207L, B207, B207L

### Modely:

Opel Signum Turbo, Vectra-C Turbo (2002-2008)  
Saab 9-3 1,8 Turbo (2002-2011), 9-3 1,8 Turbo BioPower (2002-2011), 9-3 2,0 Turbo (2002-2012), 9-3 2,0 Turbo BioPower (2010-2012), 9-3XT (2009-2011)

### Obsah balení:

- nářadí k přidržení řemenic klikových hřídelí, používá se stejně jako OEM KMJ38122-A, 8396210
- nářadí k vyrovnání sacích vačkových hřídelí, používá se stejně jako OEM KM6362-1, EN-48366-001
- nářadí k vyrovnání výfukových vačkových hřídelí, používá se stejně jako OEM KM6362-2, EN-48366-002
- aretační kolík na napínáky řetězů, používá se stejně jako OEM KM6077, 8396392



**BRILLIANT TOOLS**

Obj. kód **BT593970**

OPEL  
SAAB

## Sada aretace rozvodu motorů OPEL 2.0 CDTi, EcoFLEX

**Kód motoru:** 2.0 CDTi, EcoFLEX  
LFS/B20DTH

### Modely:

Opel Cascada 2,0 CDTi (2015-2017), Insignia 2,0 CDTi (2014-2017), Insignia 2,0 CDTi (2014-2017), Zafira-C Tourer 2,0 CDTi (2014-2017)

### Obsah balení:

- nářadí k seřízení vačkové hřídele, používá se stejně jako OEM EN-51415
- aretační kolík na napínáky řetězů, používá se stejně jako OEM EN-51418



**BRILLIANT TOOLS**

Obj. kód **BT593930**

OPEL

## Sada aretace rozvodu motorů OPEL 1.6 CDTi ecoFLEX

**Kód motoru:** Opel 1.6 CDTi ecoFLEX  
LVL/B16DTH, LVM/B16DTL, LVL/B16DTN, LVM/B16DTC, LVL/B16DTN, LVM/B16DTC, LWQ/B16DTE, LVL/B16DTJ

### Modely:

Opel Astra J, Astra K, Meriva B, Mokka, Zafira C Tourer

### Obsah balení:

- aretační kolík na napínák řetězu, používá se stejně jako OEM EN-6349, EN-6130
- kolík k nastavení vačkových hřídelí, používá se stejně jako OEM EN-51143
- nářadí k vyrovnání klikových hřídelí, používá se stejně jako OEM EN-51140
- aretační kolík upínacího prvku, používá se stejně jako OEM EN-50513
- nářadí k přidržení kol vačkových hřídelí (včetně šroubů), používá se stejně jako OEM EN-51188

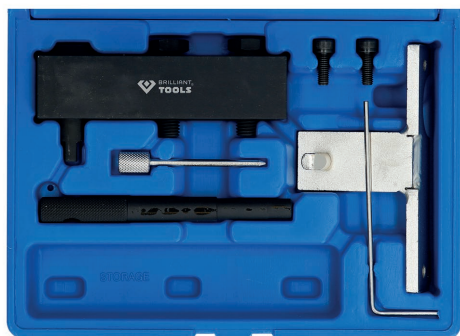

**BRILLIANT TOOLS**

Obj. kód **BT593940**

OPEL

## Sada aretace rozvodu motorů OPEL 1.6 SIDI

**Kód motoru:** 1.6 SIDI, SIDI Turbo, SIDI Turbo EcoFLEX, LVP/A16XHT, LWC/A16SHT, LVP/B16XHT, LWC/B16SHT, LWC/A16SHL

### Modely:

Opel Cascada, Astra J, Zafira C, Insignia (2013-2016) s motory SIDI, SIDI Turbo, SIDI Turbo EcoFLEX

### Obsah balení:

- nářadí k vyrovnání vačkových hřídelí, používá se stejně jako OEM EN-51148
- nářadí k přidržení řemenic klikových hřídelí, používá se stejně jako OEM EN-51147
- nářadí k přidržení vyvažovacích hřídelí, používá se stejně jako OEM EN-51153
- aretační kolíky na napínáky řetězů, používá se stejně jako OEM EN-50513



**BRILLIANT TOOLS**

Obj. kód **BT593920**

OPEL

## Sada aretace rozvodu motorů OPEL, SAAB, CHEVROLET 2.0, 2.4



Obj. kód **BT593870**

OPEL

SAAB

CHEVROLET

### Kód motoru:

2.0 I LHU, A20NFT, LTG, A20NHT, LDK, A20NHT  
2.4 I A24XE, A24XF, LE5, LE9

### Modely:

Opel Astra, Insignia, Antara  
Chevrolet Captiva, HHR, Malibu  
Saab 9-5

s motory: OPC, OPC/VXR, Turbo, E85, Turbo T-B

### Obsah balení:

- nářadí k vyrovnání kol klikových hřídelí, používá se stejně jako OEM EN-48585
- aretační nářadí na setrvačnicku, používá se stejně jako OEM EN-43653, J43653
- aretační kolík na napínací prvky, 2,5 mm, používá se stejně jako OEM EN-955-10, KM 955
- aretační kolík na napínací prvky, 4,0 mm, používá se stejně jako OEM EN-955-20, KM 955-20
- nářadí ke zpětnému nastavení napínacího zdvihátka, používá se stejně jako EN-45027-1, J-45027-1
- držák napínacího zdvihátka, používá se stejně jako OEM J45027-2, EN45027-2, EN-45027
- aretace vačkové hřídele (levá strana), používá se stejně jako OEM EN-49212, EN-49212-1
- aretace vačkové hřídele (pravá strana), používá se stejně jako OEM EN-49212, EN-49212-2
- nářadí k přidržení seřizovače vačkové hřídele, používá se stejně jako OEM EN-48953

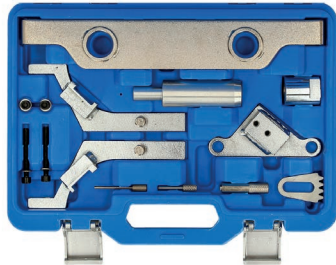

## Nářadí k aretaci vačkových hřídelí, pro vznětový motor 1,3 I FIAT, ALFA ROMEO, OPEL, LANCIA, PSA, FORD, SUZUKI



Obj. kód **BT592578**

FIAT

ALFA ROMEO

OPEL

LANCIA

PSA

FORD

SUZUKI

K přidržení vačkové hřídele při uvolňování a utahování šroubového spojení kol vačkových hřídelí

Kód motoru: 1,3 JTD / HDI / TDCI / DDIs / CDTi

### Modely:

Alfa Romeo: Mito 1.3 JTDM

PSA: Citroën Nemo, Peugeot Bipper 1.3 HDi

Fiat: 500, Doblo, Fiorino, Grande Punto, Idea, Linea, Panda, Punto, Qubo,

Lancia: Musa, Ypsilon 1.3D / JTD / MultiJet

Ford: Ka 1.3 TDCi

Suzuki: Ignis, Splash, Swift, Wagor R+ 1.3 DDIs

Opel: Agila, Astra G / H, Combo C / D, Corsa C / D, Meriva A / B,

Tigra B, Zafira B 1.3 CDTi

### Obsah balení:

- používá se stejně jako Ford OEM 303-1475 / Fiat OEM 1871008600



## Sada aretace rozvodu motorů OPEL, 1.0, 1.2, 1.4



Obj. kód **BT593850**

OPEL

Kód motoru: 1.0 12V, 1.2 16V, 1.4 16V  
Twin Cam (1997-2007), X 10 XE, X 12 XE, Z 10 XE,  
Z 10 XEP, Z 12 XE, Z 12 XEP, Z 14 XEL, Z 14 XEP

### Modely:

Opel

Agila (Z10XE, Z12XE, Z10XEP, Z12XEP)

Corsa B (X10XE, X12XE)

Astra G, H (X12XE, Z14XEL, Z14XEP)

Corsa Combo C (X10XEP, X12XEP, Z14XEP)

Meriva (Z14XEP)

Tigra B (Z14XEP)

### Obsah balení:

- pravítko na vačkové hřídele
- aretační trn pro klikové hřídele
- šablona k nastavení koutců generatorů impulsů
- aretační trn na napínáky rozvodových řetězců, používá se stejně jako OEM KM953, KM952, KM954, KM955



## Zařízení k přidržení kola ozubeného řemenu vysokotlakého čerpadla OPEL, RENAULT, NISSAN



Obj. kód **BT593830**

OPEL

RENAULT

NISSAN

Určeno pro vznětové motory s označením F9Q  
Tyto motory se používaly ve vozidlech značky Opel, Renault, Nissan  
Bez potřeby demontáže ozubeného řemenu  
Přesné zařizování kola čerpadla díky vysoké přesnosti  
Bez požadavku na dodatečné seřízení čerpadla



## Sada aretace rozvodu motorů OPEL, SAAB, BUICK, CADILLAC, CHEVROLET 2.8, 3.6 V6



Obj. kód **BT593815**

OPEL

SAAB

BUICK

CADILLAC

CHEVROLET

Kód motoru: 3.6, 3.2, 2.8 / TURBO  
LFX, LLT, LY7, A 28 NER, LAU, Z32SE,

### Modely:

Buick Enclave 3,6, kód motoru: LY7

Cadillac SRX, STS, CTS 3,6, kód motoru: LY7, LLT

Chevrolet Camaro 2,8, kódy motorů: LTT, LFX

Opel Insignia 2,8 V6 Turbo, kód motoru: LAU/A28NER

Opel Antara 3,2 V6 (od roku 2007), kód motoru: Z32SE

Saab 9-5 2,8 (2009-2013), kód motoru: LAU/A28NER

### Obsah balení:

- nářadí k nastavení vačkových hřídelí, používá se stejně jako OEM EN-48383-1, EN-48383-2, EN-48383-3
- aretační nářadí na setrvačnicku, používá se stejně jako OEM EN-46106
- nářadí k otáčení klikových hřídelí, používá se stejně jako OEM EN-46111



## Sada aretace rozvodu motorů PSA, FIAT, FORD, NISSAN, RENAULT, ROVER, TOYOTA



Obj. kód **BT597940**



### Kód motoru:

Motory benzínové: 1.0, 1.1, 1.4, 1.6, 1.8, 1.9, 2.0, 1.6, 1.8, 2.0, 2.2 16V

Motory diesel: 1.4, 1.5, 1.7, 1.8, 1.9, 2.1, 2.5 D, TD, TDI 1.4, 1.6, 2.0, 2.2 HDI

### Modely:

Citroën AX, Berlingo, BX, C5, C15, C25, Dispatch, Evasion, Jumper, Jumpy, Relay, Saxo, Synergie, Visa, Xsara, Xantia, XM, XJR, ZX, atd.  
Peugeot 106, 205, 306, 405, 406, 605, 806, J5, Boxer, Expert, Partner, Solara, Talbot Express, Talbot Horizon, atd.  
Určeno také pro motory stejné konstrukce ve vozidlech Fiat, Ford, Nissan, Renault, Rover, Toyota, atd.

### Obsah balení:

- kolík k nastavení setrvačnicku s pružinou, používá se stejně jako OEM 0188X, 0189X
- upínací klíč 8 mm, používá se stejně jako OEM 7017-TW
- upínací trn na setrvačnicku 7 mm, používá se stejně jako OEM 7017-TR
- zahnutý nastavovací kolík, 8 mm, používá se stejně jako OEM 0188D, 7004TG, 9767-34, 0153G, 7014-TJ, 1 860 863 000, 0153N
- upínací nářadí, používá se stejně jako OEM 4507-TJ, 9767.89, 0188Q1, 0132X1Z, 0132X
- vymežovací trn na vačkové hřídele, používá se stejně jako OEM 0189A, 1 871 008 100
- páka na napínací kladky motorů Hdí, používá se stejně jako OEM 0188J2
- páka na napínací kladky, používá se stejně jako OEM 5711-TE, 0178E, 0188J/J1
- stahovák na kotouče setrvačnicků, používá se stejně jako OEM 0174.0188P, 018892, 7015-T
- svorka k přidržení ozubeného řemenu, používá se stejně jako OEM 0189K, MOT1436, 4533-TAX, 0188K, 0187J, 0132AK, 0153AK, 1 870 00 100
- fixace setrvačnicku, používá se stejně jako OEM 0195K, 4507-TL
- upínací nářadí, používá se stejně jako OEM 0189S1
- fixace setrvačnicku, používá se stejně jako OEM 1867030000, 0153A, 9765.54, 6012T, 1860161000
- upínací páka, používá se stejně jako OEM 0189S2
- aretační kolík, zahnutý, 5 mm
- upínací trh na setrvačnicku (pro automatické převodovky), používá se stejně jako OEM 0189R
- vymežovací trn na vačkové hřídele, používá se stejně jako OEM 0189AZ
- fixace klikových hřídelí, používá se stejně jako OEM 0288D, 0188Y, 7014
- upínací trn na setrvačnicku (pro mechanické převodovky), používá se stejně jako OEM 0189C
- aretace setrvačnicku, používá se stejně jako OEM 0188F, 0134Q, 1870765001.1870827000, 0134AF, 9044-T, 1871000400
- vymežovací trn na vačkové hřídele (CA1), používá se stejně jako OEM 4533-TAC1, 0132AJ1
- fixace vačkových a klikových hřídelí, používá se stejně jako OEM 0188M, 0187B, 0194B, 303-1277, MOT1430, 0189B, 303-735, 49JE01061, 21-263
- vymežovací trn na vačkové hřídele (CA2), používá se stejně jako OEM 0132AJ2, 2000023000, 0188M, 4533-TAC2
- vymežovací trn pro vstříkovací čerpadla, používá se stejně jako OEM 4527-TS1
- upínací trn na vstříkovací čerpadla, používá se stejně jako OEM 0188H, 1 860 965 000
- upínací trn na setrvačnicku, používá se stejně jako OEM 49JE02020, 0194C, 21-262, 999-7121, 999-7169, 303-734
- 2 vymežovací trny na vačkové a klikové hřídele, používají se stejně jako OEM 4507-TB.7014-TN, 0132-R, 0153-AB, 0158-G
- 2 aretace vačkových a klikových hřídelí, používají se stejně jako OEM KM-955, 7014-TM
- 2 vymežovací trny na vačkové hřídele, používají se stejně jako OEM 9041-TZ, 5711-TC
- 2 upínací trny na klikové hřídele, používají se stejně jako OEM 5711-TD, 119790, 0194A, 1860617000, 303-732, 07744-00104-00, 49JE02018, 0178D, 9997169, 4527-TS2, 21-260, 999-7169, 0132AB
- upínací trn na vačkové hřídele, používá se stejně jako OEM 0189L
- šroub M8 x 80 mm
- kolík na napínací zařízení 3 mm, používá se stejně jako OEM 0153AL, 4200TA
- středící svorka na řemenice klikových hřídelí, používá se stejně jako OEM 0188AH
- vymežovací trn na klikové hřídele, 6 mm, používá se stejně jako OEM 4507-TA, 0132Z, 0132QZ



## Sada aretace rozvodu motorů PSA 1.0, 1,2 VTI



Obj. kód **BT597990**



### Kód motoru:

1.0, 1,2 VTI EBO (ZMZ), EB2 (HMZ)

### Modely:

Peugeot 208, 2008 (2012 až 2014)  
Citroen C3 (III)

### Obsah balení:

- 0109-2A, 0109-2B



## Sada aretace rozvodu motorů PSA, FIAT 1.8 a 2.0 8V



Obj. kód **BT592530**



### Kód motoru:

zážehové motory 1.8 a 2.0 8V, LFW, RFU, RGX, RFW

### Obsah balení:

používá se stejně jako OEM 0132Q, 0132QZ, 0132Z, 0132R, 1053AA, 1053AB, 1053ZY, 0153G, 4507TA, 4507TB, 5711TA, 7014TN, 9767.27, 7014TM, 0132X, 0132X1Z, 4507T, 4507TJ, 1860755000, 1860161000, KM955



## Sada aretace rozvodu motorů PSA, FIAT 1.8 a 2.0 16V HPI



Obj. kód **BT592300**



### Kód motoru:

1.8, 2.0 16V HPI, 6FZ (EW7J4) FRN (EW10J4, L4, 5) RLZ (EW10D)

### Modely:

Citroen C5 1,8, 2,0 HPI (2002, 2005) Xsara 2,0 16V (2002, 2005) Xsara, Picasso 1,8, 2,0 16V (2002, 2005)  
Peugeot 406 1,8 16V (2000, 2004), 807 2,0 16V (2002, 2005)

### Obsah balení:

- aretační nářadí na napínací kladky, používá se stejně jako OEM 0189S2
- nářadí na napínáky, používá se stejně jako OEM 0178E, 5711TE, 178J/J2
- nářadí na napínáky, používá se stejně jako OEM 0188J2
- seřizovací nářadí na napínací jednotku, používá se stejně jako OEM 0189S1
- aretační kolíky, používají se stejně jako OEM 0132AB, 0194A, 0178D
- aretační kolík, používá se stejně jako OEM 0194B
- aretační kolík, používá se stejně jako OEM 0188M
- aretační kolík, používá se stejně jako OEM 0189B
- aretační nářadí na setrvačnicku, používá se stejně jako OEM 0189R
- aretace na napínací jednotku, používá se stejně jako OEM 7017TR, 0153U
- seřizovací nářadí na kolo klikové hřídele, používá se stejně jako OEM 0188AH

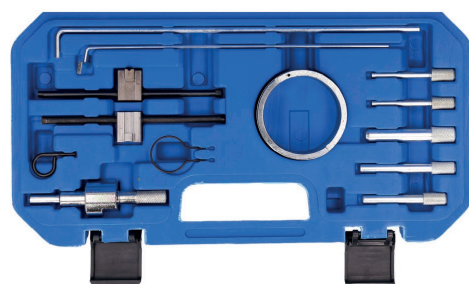



# Sada aretace rozvodu motorů PSA, FIAT, TOYOTA



Obj. kód **BT592250**



## Kód motoru:

1.0: TU9 (CDY/CDZ)  
1.1: TU1 (HDY/HDZ/HFX/HFY/HFZ)  
1.4: TU3 (KDX/KDY/KDZ/KFX/KFZ)  
1.6: TU5 (BDY/BFZ/NFT/NFV/NFW/NFY/NFZ)  
1.6 16V: TU5JP4 (NFU/NFX)  
1.8: XU7 (LFW/LFX/LFZ)  
1.8 16V: XU7JP4 (LFY)  
2.0: XU10 (RFL/RFU/RFW/RFX)  
2.0 Turbo: XU10 (RGX/RGY)  
2.0 16V: XU10JP4 (RFS/RFT/RFV/RFY)  
1.4 HDi: DV4TD (8HT/8HW/8HX/8HZ), DV4TED4 (8HV/8HY)  
1.6 HDi: DV6TED4 (9HY/9HZ), DV6ATED4 (9HW/9HX ne však Partner)  
2.0 HDi: DW10TD (RHY), DW10UTD (RHV), Dispatch/Jumpy, Synergie/Evasion, Berlingo, C2, C3, Relay/Jumper  
Peugeot: 106, 205, 206, 305, 307, 309, 405, 406, 407, 605, 806, 807, Expert, Partner, Boxer (od 1986), 406 Coupe, 607  
Diesel: 1.4 - 1.5 - 1.7 - 1.8 - 1.9 - 2.1 - 2.5 D / TD / TDi; 1.4 - 1.6 - 2.0 - 2.2 HDi  
Citroën: AX, ZX, XM, Visa, Xsara, Xantia, Synergie/Evasion, Berlingo, C2, C3, Relay/Jumper  
Peugeot: 106, 205, 206, 305, 307, 309, 405, 406, 406 Coupe, 605, 607, 806, Express, Expert, Partner, Boxer (1996-)  
Určeno pro motory stejné konstrukce ve vozidlech Toyota a Fiat

## Modely:

Benzín: 1.0 - 1.1 - 1.4 - 1.6 - 1.8 - 1.9 - 2.0; 1.6 - 1.8 - 2.0 - 2.2 16V (Turbo)  
Citroën: AX, BX, ZX, XM, Saxo, Xsara, Xantia, Synergie/Evasion, Berlingo, Dispatch/Jumpy, C15, Relay/Jumper, C5 (2000-2002), C9  
Peugeot: 106, 205, 206, 306, 307, 309, 405, 406, 407, 605, 806, 807, Expert, Partner, Boxer (od 1986), 406 Coupe, 607  
Diesel: 1.4 - 1.5 - 1.7 - 1.8 - 1.9 - 2.1 - 2.5 D / TD / TDi; 1.4 - 1.6 - 2.0 - 2.2 HDi  
Citroën: AX, ZX, XM, Visa, Xsara, Xantia, Synergie/Evasion, Berlingo, C2, C3, Relay/Jumper  
Peugeot: 106, 205, 206, 305, 307, 309, 405, 406, 406 Coupe, 605, 607, 806, Express, Expert, Partner, Boxer (1996-)  
Určeno pro motory stejné konstrukce ve vozidlech Toyota a Fiat

## Obsah balení:

- upínací nářadí, používá se stejně jako OEM 4507-TJ, 9767.89, 0188Q1, 0132X1Z, 0188Q1, 0132X1Z, 0132X
- kolík k nastavení klikových hřídelí 6 mm, používá se stejně jako OEM 4507-TA, 0132Z, 0132QZ
- 2 kolíky k nastavení klikových/vačkových hřídelí, používá se stejně jako OEM 0153ZY, 4507-TB, 0153AB, 9041-TZ, 0132R, 9767.27
- aretační kolíky na setrvačnicku, používají se stejně jako OEM 4507-TL, 0189C
- nářadí k nastavení, zahnuté, 8 mm, používá se stejně jako OEM 0188D, 7004TG, 9767-34, 0153G, 7014-TJ, 1 860 863 000, 0153N
- šrouby M8 x 35 mm / M8 x 40 mm / M8 x 70 mm
- kolík k nastavení setrvačnicku 7 mm, používá se stejně jako OEM 7017-TR
- kolík k nastavení setrvačnicku 8 mm, používá se stejně jako OEM 1 860 863 000, OUT0000127, 0153N, 0288D, 7099-TM, 0188Y, 0188D
- kolík k nastavení setrvačnicku s pružinou, používá se stejně jako OEM 0188X, 0189X
- kolík k nastavení vačkových hřídelí, používá se stejně jako OEM 18G 1580, 11 9 790, 5711-TD, 21-260, 07744-1110400, 303-732, 4527-T.S2, 07744-00104-00, 1 860 617 000, 0132AB, 999 7169, 0178D
- seřizovací kolík na vstříkovací čerpadla, používá se stejně jako OEM 0188H
- kolík k nastavení klikových/vačkových hřídelí, používá se stejně jako OEM 0188M, 0187B, 0194B, 303-1277, MOT1430, 0189B, 303-735, 49JE01 061, 21-263
- seřizovací kolík na vstříkovací čerpadla, používá se stejně jako OEM 4527-T.S1
- kolík k nastavení vačkových hřídelí (CA1), používá se stejně jako OEM 4533-TAC1, 0132AJ1
- kolík k nastavení vačkových hřídelí (CA2), používá se stejně jako OEM 0132AJ2, 2000 023 000, 0188M, 4533-TAC2
- 2 kolíky k nastavení vačkových hřídelí, používá se stejně jako OEM 9041-TZ, 5711-TC
- kolík k nastavení vačkových hřídelí, používá se stejně jako OEM 0189A, 1 871 008 100
- kolík k nastavení vačkových hřídelí, používá se stejně jako OEM 0189AZ
- kolík k nastavení sacích vačkových hřídelí (VTC), používá se stejně jako OEM 0189L
- upínací páka, používá se stejně jako OEM 5711-TE, 0178E, 0188JJ1
- aretační nářadí na setrvačnicku, používá se stejně jako OEM 0188F, 0134Q, 1 870 765 001, 1 870 827 000, 0134AF, 9044-T, 1 871 000 400
- upínací páka Hdí, používá se stejně jako OEM 0188J2
- upínací klíč 8 mm, používá se stejně jako OEM 7017-TW
- svorka k přidržení ozubeného řemenu, používá se stejně jako OEM 0189K, MOT1436, 4533-TAX, 0188K, 0187J, 0132AK, 0153AK, 1 870 00 100
- nářadí k aretaci setrvačnicku, používá se stejně jako OEM 1 867 030 000, 0153A, 9765.54, 6012T, 1 860 161 000
- válečkový stahovák, používá se stejně jako OEM 0174, 0188P, 018892, 7015-T

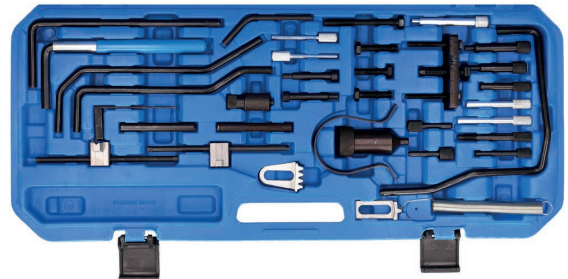

# Sada aretace rozvodu motorů PSA, RENAULT, FIAT, IVECO, RENAULT 2.5, 2.8 D, TDi, HDi, JTD



Obj. kód **BT594460**



## Kód motoru: 2.5 a 2.8 D, TDi, HDi, JTD

Citroen / Peugeot: 8140.63/43/43S,  
Fiat: 814467, 8140.27/47R, 8144.21, 8140.43/63/43S,  
Iveco: 8140.07/27S/47/47R/67F/97/23/43C/43S/  
Renault: S8U, S9U, S9W

## Modely:

Citroën: Jumper 2.8 D / TDi / HDi (01-06), Relay 2.8D / TDi / HDi (01-06)  
Fiat: Ducato 2.5, 2.8 D / DT / JTD (87-06), Talento 2.5, 2.8 D / DT / JTD (87-02)  
Iveco: Dally 2.5, 2.8 (91-05), Turbo Daily 2.5, 2.8 (94-00)  
Peugeot: Boxer 2.8 D / TDi / HDi (00-06)  
Renault: Mascot 2.5, 2.8 D Turbo / DTi / DCi (99-07), Master: 2.5, 2.8 D Turbo / DTi / DCi (80-70), Trafic: 2.5, 2.8 D Turbo / DTi / DCi (80-00).

## Obsah balení:

OEM Fiat 1 870 667 000, 1 870 765 001, 1 860 617 000, Renault MOT861, MOT1054, MOT863, Opel KM6031, Ford 21-260, 303-732, Peugeot 0132AB, 5711TD, 4527TS2, 0178D, 0194A, 119790, Citroen 0132AB, 5711TD, 4527TS2, 0178D, 0194A, 119790, Mazda 49 JE 02018, 0991246510, Volvo 999-7169

- 2 aretační čepy
- aretační čep pro setrvačnicku
- nářadí k přidržení napínáku ozubeného řemenu



## Sada aretace rozvodu motorů PORSCHE, 911, Cayman, Boxster s motorem MA1



Obj. kód **BT594420**

**PORSCHE**

### Modely:

Porsche  
911 Coupe, Cabrio, Targa 3,6 (997) (253 KW), Kód motoru MA1/02  
911 Coupe S, Cabrio S, Targa S 3,8 (997) (283 KW), Kód motoru MA1/01  
911 Coupe, Cabrio, Targa 3,6 (997) (254 KW), Kód motoru MA1/02, 911 Coupe S, Cabrio S, Targa S 3,8 (997) (283, 300 KW), Kód motoru MA1/01  
911 Turbo 3,8 (997) (368 KW), Kód motoru MA1/70  
911 Turbo 3,8 (997) (368, 390 KW), Kód motoru MA1/70  
911 S 3,8 (991) (294 KW), Kód motoru MA1/03  
911 3,4 (991) (257 KW), Kód motoru MA1/04  
911 GT3 3,8 (991) (350 KW), Kód motoru MA1/75  
911 GT3 RS 4,0 (991) (373 KW), Kód motoru MA1/76  
911 Turbo 3,8 (991) (383 KW), Kód motoru MA1/71  
911 Carrera 3,6 (997) (239 KW), Kód motoru MA1/02  
911 Carrera S 3,8 (997) (283, 300 KW), Kód motoru MA1/01, MA1/01S  
911 Turbo, Turbo S 3,8 (997) (368, 390 KW), Kód motoru MA1/70, MA1/70S  
Boxster 2,9 (987) (155, 188 KW), Kód motoru MA1/20  
Boxster S, Spyder 3,4 (987) (228, 235 KW), Kód motoru MA1/21, MA1/21C  
Boxster 2,7 (981) (155, 195 KW), Kód motoru MA1/22  
Boxster 3,4 (981) (232 KW), Kód motoru MA1/3  
Boxster 3,4 (981) (232 KW), Kód motoru MA1/23  
Cayman, S 2,9, 3,4 (987) (155, 195 KW), Kód motoru MA1/20C  
Cayman 2,7 (981) (155, 202 KW), Kód motoru MA1/22C  
Cayman S 3,4 (981) (239 KW), Kód motoru MA1/23C

### Obsah balení:

- nářadí k nastavení vačkové hřídele, používá se stejně jako OEM 9772
- nářadí k otáčení řemenic klikových hřídelí, používá se stejně jako OEM 9773
- aretační kolík na klikové hřídele, používá se stejně jako OEM 9595/1
- nářadí k přidržení řemenic, používá se stejně jako OEM 9775



## Sada aretace rozvodu motorů PORSCHE, Panamera, Cayenne V8



Obj. kód **BT598100**

**PORSCHE**

### Modely:

Porsche Panamera, Cayenne V8

### Obsah balení:

- nářadí k seřízení vačkových hřídelí, určeno pro modely Panamera, Cayenne po roce 2008, používá se stejně jako OEM 9678/1
- nářadí k seřízení vačkových hřídelí, určeno pro model Cayenne, používá se stejně jako OEM 9678
- pomocný napínák řetězu, určeno pro model Cayenne po roce 2008, používá se stejně jako OEM 9683/1
- nástřčný klíč 27 mm, pohon 10 mm (3/8"), délka 30 mm, určeno pro model Cayenne, používá se stejně jako OEM 9714
- nářadí k vyrovnání klikových hřídelí, používá se stejně jako OEM 9595/1

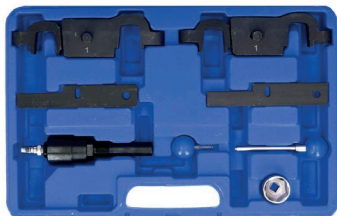

## Sada aretace rozvodu motorů PORSCHE, Boxster, 911, 2.5 - 3.6 l



Obj. kód **BT598130**

**PORSCHE**

### Modely:

Porsche Boxster (986, 987) 2,5 l (od roku 1998), 2,7 l (od roku 2000), 3,2 l (od roku 2000)

Porsche 911 (996, 997) 3,6 l (od roku 2002), 3,4 l (od roku 2002)

### Obsah balení:

- kolíkový ovladač, nástavec, používá se stejně jako OEM 9602
- vyrovnávací nářadí, používá se stejně jako OEM 9608
- kolík k nastavení horní úvratí, používá se stejně jako OEM 9595
- aretace vačkových hřídelí, používá se stejně jako OEM 9612
- podpěra vačkových hřídelí, používá se stejně jako OEM 9611
- nářadí k přidržení vačkových hřídelí, používá se stejně jako OEM 9634



## Sada aretace rozvodu motorů PORSCHE, Macan 3,0S, 3,6 Turbo



Obj. kód **BT598120**

**PORSCHE**

**Kód motoru:** 3,0S, 3,6 Turbo  
MCT.M, MCT.L

### Modely:

Porsche Macan 3,0S, 3,6 Turbo

### Obsah balení:

- rozšiřující sada pro BT598100
- nářadí k nastavení vačkové hřídele, používá se stejně jako OEM 9861



## Sada aretace rozvodu motorů PORSCHE, 911 (996, 997)



Obj. kód **BT598110**

**PORSCHE**

### Modely:

Porsche 911 (modely 996 a 997)

### Obsah balení:

- 1 nářadí k přidržení vačkových hřídelí, určeno pro motor M96/03, používá se stejně jako OEM 9685
- 1 fixace vačkových hřídelí, určeno pro motory M97/01 a M96/03, používá se stejně jako OEM 9686
- 2 středící kolíky, určené pro motory M97/01 a M96/03, používají se stejně jako OEM 9595, 9595/1



## Nářadí k upevnění klikových hřídelí, pro vozidla Porsche Boxster, 911 M96



Obj. kód **BT594410**

**PORSCHE**

### Kód motoru:

M96/20, M96/22, M96/21, M96/01, M96/01S

### Modely:

Porsche Boxster (986) 2,5, Boxster (986) 2,7, Boxster (986) 3,2, 911 (996) 3,4

### Obsah balení:

- upínací čep na řemenice klikových hřídelí, používá se stejně jako OEM 9595-748, 9991, 2100072195951
- 2 upínací šrouby (levotočivý závit), používá se stejně jako OEM 9632/1, 00072196321
- 2 upínací šrouby (pravotočivý závit), používá se stejně jako OEM 9632, 00072196320



## Sada aretace rozvodu motorů RENAULT, OPEL, VOLVO



Obj. kód **BT594650**

**RENAULT**

**OPEL**

**VOLVO**

### Kód motoru:

1.4/1.6/1.8/2.0 L 16V  
2.5 I 20V s dvojitou vačkovou hřídelem  
1.2/1.4/1.6/1.7/1.8/2.0/2.2 L

### Modely:

zážehové motory Renault 1.4, 1.6, 1.8, 2.0 l, vždy s 16V technikou  
zážehové motory Renault 2.5 l, 20V s dvojitým vačkovým hřídelem  
zážehové motory Renault 1.2, 1.4, 1.6, 1.7, 1.8, 2.0, 2.2 l  
vznětové motory Renault 1,9, 2,5, 2,8 l  
určeno také pro vozidla Opel Arena, Movano a Volvo V40, S40

### Obsah balení:

- aretační nářadí na vačkové hřídele, s přestavením pro motory DOHC
- upínací trn na kola vstříkovačích čerpadel, používá se stejně jako OEM Mot.910
- klíč na napínací kladky, používá se stejně jako OEM Mot1135-01
- trn pro upevnění klikové hřídele, používá se stejně jako OEM Mot.1318
- trn pro upevnění klikové hřídele, používá se stejně jako OEM Mot.1054
- trn pro upevnění klikové hřídele, používá se stejně jako OEM Mot.910

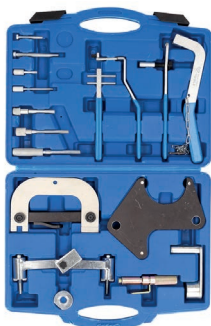

## Sada aretace rozvodu motorů RENAULT, OPEL, VOLVO, MITSUBISHI, CHRYSLER



Obj. kód **BT594570**

**RENAULT**

**OPEL**

**VOLVO**

**MITSUBISHI**

**CHRYSLER**

### Kód motoru:

E7F 1.2: 700, 704, 706, 708, 750  
D4F 1.2 16v: 702, 704, 706, 708, 712, 714, 716, 722, 728, 730, 740, 742, 764, 772, 780, 782, 784, 786  
E7J 1.4: 601, 624, 626, 634, 635, 710, 711, 716, 718, 719, 754, 756, 757, 764, 780  
F3P 1.8: 674, 676, 678, 710, 712, 714, 720, 724, 755, 758, B670, Q7, R7, S724  
F7P 1.8 16v: 720, 722  
F8Q 1.9D/Di/Turbo: 600, 606, 620, 622, 624, 630, 632, 644, 646, 648, 662, 672/676, 678, 680, 682, 684, 692/696, 714, 722, 724, 730, 732, 776, 784, 786, 788, 790, B640  
F9Q 1.9D dTi: F9Q1, F9Q2, 710, 716, 717, 720, 722, 730, 731, 734, 736, 744, 760, 762, 770, 774, 780, 782, 790 D4192T, D4191T2 D4192T3, D4192T4  
F3R 2.0: 611, 722, 723, 742, 750, 751, 752, 768, 769, 791, 796, 797, 798  
J7R 2.0: 732, 733, 734, 735  
F7R 2.0 16V: 700, 714, D710  
J7T 2.2 16V: 760, 761  
G8T 2.2D/Turbo: 706, 714, 716, 740, 752, 760, 790, 792, 794

### Modely:

Renault: Clio (1990–2013), Espace, Grand Espace (1996–2002), Extra, Rapid, Express (1991–2002), Kangoo (1998–2009), Laguna (1994–2001), Megane (1995–2003), Scenic (1996–2003), Modus, Grand Modus II (2004–2013), Safrane (1992–2001), Trafic (1997–2000), Master II (2000–2003), Twingo (2000–2013), Wind (2011–2013)  
Opel: Arena (1997–2001), Movano-A (1999–2006), Vivaro (2001–2007)  
Volvo: S40 (1996–2004), V40 (1996–2004)  
Mitsubishi: Carisma (2001–2005), Space Star (2000–2006)  
Chrysler: Cherokee (1984–1995), Wrangler (1988–1995)

### Obsah balení:

- aretační nářadí na vačkové hřídele, s přestavením pro motory DOHC
- upínací trn na kola vstříkovačích čerpadel, používá se stejně jako OEM Mot.910
- klíč na napínací kladky, používá se stejně jako OEM Mot1135-01
- trn pro upevnění klikové hřídele, používá se stejně jako OEM Mot.1318
- trn pro upevnění klikové hřídele, používá se stejně jako OEM Mot.1054
- trn pro upevnění klikové hřídele, používá se stejně jako OEM Mot.910

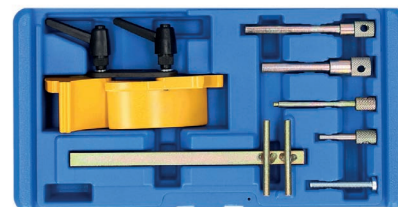

## Sada aretace rozvodu motorů RENAULT, NISSAN, DACIA, SUZUKI 1.5, 1,9 DCI



Obj. kód **BT594680**

**RENAULT**

**NISSAN**

**DACIA**

**SUZUKI**

### Kód motoru:

1.5 dCi/DDiS a 1.9 dCi/DDiS

### Modely:

Dacia: Duster, Logan, Sandero 1.5 dCi  
Nissan: Cube, Juke, Kubistar, Micra, Note, NV200, Primera, Qashqai, Tiida, Interstar, Primastar 1.5 dCi & 1.9 dCi  
Renault: Captur, Clio, Espace / Grand Espace, Fluence, Kangoo, Laguna, Megane, Modus, Scenic / Grand Scenic, Twingo, Trafic, Master 1.5 dCi a 1.9 dCi  
Suzuki: Grand Vitara, Jimny 1.5 DDiS a 1.9 DDiS

### Obsah balení:

- kolík k seřízení klikové hřídele, používá se stejně jako OEM MOT 1489
- čep k seřízení vačkových a klikových hřídelí, používá se stejně jako OEM 0194B, 999-7122, 21-263, MOT 1430, 0187B, 0189B, 607589011500
- čep k seřízení klikových hřídelí, používá se stejně jako OEM KM603, MOT 1054, MOT 861 MOT 863



## Upínací nářadí, pro vozidla Renault



Obj. kód **BT594655**

**RENAULT**

K nastavení napínacích kladek při výměně ozubeného řemenu

### Modely:

Renault

### Obsah balení:

používá se stejně jako OEM nářadí MOT1384



## Nářadí k aretaci vačkových hřídelí, pro vozidla Rover, MG



Obj. kód **BT593360**

**LAND ROVER**

**MG**

Určeno pro modely Rover a MG



## Nářadí k aretaci vačkových hřídelí, pro motory RENAULT 1,4, 1,6 16V

K vyrovnání ozubených kol vačkových hřídelí

### Modely:

Renault Clio II, Megane, Scenic, Laguna s motory 1,4 a 1,6 16V od roku 1998

### Kódy motorů:

KAJ 712, 713, 730, KAM 700, 701, 720, 724, 740



Obj. kód **BT594654**

RENAULT



Obj. kód **BT594653**

RENAULT

NISSAN

MERCEDES



## Upínací trn na setrvačnický, pro vozidla RENAULT, NISSAN, MERCEDES

K aretaci klikových hřídelí při práci na řídicí jednotce motoru

### Modely:

Renault, Nissan, Mercedes

### Obsah balení:

k použití jako OEM nářadí MOT1489, KV113B0130, 0991958110, W607589001500

## Upínací trn na klikové hřídele, pro vozidla RENAULT, NISSAN, MERCEDES

K aretaci klikových hřídelí při práci na řídicí jednotce motoru

### Modely:

Renault, Nissan, Mercedes

### Obsah balení:

k použití jako OEM nářadí MOT1489, KV113B0130, 0991958110, W607589001500



Obj. kód **BT594652**

RENAULT

NISSAN

MERCEDES



## Sada aretace rozvodu motorů RENAULT 1.8, 2.0 16V

### Kód motoru:

1.8 16V: F4P 720 / 722 / 760  
2.0 Turbo 16V: F4R 700 / 701 / 712 / 713 / 714 / 715 / 720 / 722 / 730 / 732 / 740 / 741 / 744 / 746 / 770 / 771 / 776 / 780 / 784 / 786 / 787 / 790 / 791 / 792 / 794 / 795 / 796 / 797 / 820 / 830  
2.0 Turbo 16V: F4Rt 776

### Modely:

Renault Laguna II (2001, 2009), Megane II (2002, 2009), Scenic (2002, 2009), Clio II, Espace

### Obsah balení:

K aretaci ozubených kol vačkových hřídelí  
Používá se stejně jako MOT 1509-01, 1509



Obj. kód **BT594580**

RENAULT



## Sada aretace rozvodu motorů RENAULT, NISSAN, OPEL 1.5, 1.9, 2.2, 2.5 dCi, 1.9 CDTi, 1.9, 2.2, 2.5 DTi

### Kód motoru:

1.5, 1.9, 2.2, 2.5 dCi  
1.9 CDTi, 1.9, 2.2, 2.5 DTi  
1.5 (K9K), 1.9 (F9Q), 2.2 (G9T), 2.5 (G9U)

### Modely:

Renault: Clio II i III, Modus, Megane II, Scenic II, Laguna II, Espace, Kangoo, Trafic II, Master II (od 1999), motory: 1,5 / 1,9 / 2,2 / 2,5 dCi  
Nissan: Micra (od 03), Almera (02-06), Note (od 06), Qashqai (od 07), Primera (03-07), Kubistar (od 03), Primastar (od 02), Interstar (od 02),  
Opel: Movano 1,9 CDTi, 2,2 / 2,5DTi (00-10), Vivaro 1,9 / 2,5DTi (01-10)  
Dacia: Logan

### Obsah balení:

- aretace sacích vačkových hřídelí, používá se stejně jako OEM KM6205 (MOT1534)
- aretace výfukových vačkových hřídelí, používá se stejně jako OEM KM6204 (MOT1537)
- aretace vstříkacích čerpadel, používá se stejně jako OEM MOT1538
- sada upínacího nářadí (5dílná), používá se stejně jako OEM MOT1543
- aretační kolík, používá se stejně jako OEM MOT1430
- aretační kolík klikové hřídele, používá se stejně jako OEM MOT1536

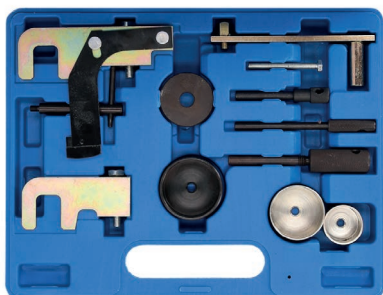

## Sada aretace rozvodu motorů LAND ROVER, MG

Kód motoru: 2.0 V6 / 2.5 V6

### Modely:

ROVER 45 (1999-2005), 75 (1999-2005), 825 (1996-1999) 2,0 V6 a 2,5 V6  
MG ZT (1999-2005), ZT-T (1999-2005), ZS (1999-2005) 2,0 V6 a 2,5 V6  
LAND ROVER Freelander (2000-2006) 2,0 V6 a 2,5 V6

### Obsah balení:

- zablokování vačkové hřídele, používá se stejně jako OEM LRT12-196 / 18G 1747
- adaptér na vačkové hřídele, používá se stejně jako OEM LRT12-187
- adaptér na vačkové hřídele, používá se stejně jako OEM 18G 1747-2
- zámek kola vačkové hřídele, používá se stejně jako OEM LRT12-175
- napínací tyč
- nářadí na kola vačkových hřídelí, používá se stejně jako OEM LRT12-195
- kolík vačkové hřídele, používá se stejně jako OEM LRT12-198 / 18G 1746A
- pojistný kolík na klikové hřídele, používá se stejně jako OEM 0189B
- nářadí k aretaci setrvačnicků, používá se stejně jako OEM LRT12-232 / 18G 1747-5
- zámek kol klikových hřídelí, používá se stejně jako OEM LRT12-175 / 18G 1747-1

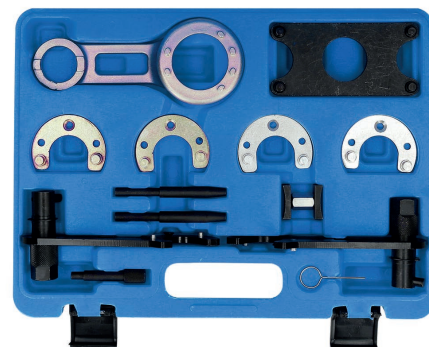

## Souprava nářadí k aretaci kol vačkových hřídelí, univerzální

**BRILLIANT TOOLS**

Obj. kód **BT591260**

**UNIVERZÁLNÍ**

K aretaci kol vačkových hřídelí, například při výměně ozubených řemenů  
Určeno pro motory s 1, 2 nebo 4 vačkovými hřídelemi (motory do V); určeno také k aretaci mezi kolem vačkové hřídele a vstřikovacím čerpadlem nafty u některých vznětových motorů

### Modely:

univerzální použití pro automobily dále uvedených výrobců: Audi, Alfa Romeo, Chrysler, Citroen, Ford, Honda, Hyundai, Isuzu, Land Rover, Lexus, Mazda, Mitsubishi, Peugeot, Renault, MG, Seat, Skoda, Subaru, Toyota, Opel, Volkswagen, Volvo

### Obsah balení:

- aretační nářadí na dvojitě vačkové hřídele s krátkým a dlouhým spojovacím ramenem
- aretační nářadí na jednoduché vačkové hřídele s krátkým a dlouhým aretačním šroubem



## Univerzální stahovák kol vačkových hřídelí

**BRILLIANT TOOLS**

Obj. kód **BT596002**

**UNIVERZÁLNÍ**

Ke stažení řemenic a kol vačkových hřídelí  
Uchopovací ramena jsou vzájemně spojena přes seřizovací podložku, takže je možné tato ramena snadno a přesně nastavit  
Plynulé nastavení uchopovacích ramen v rozsahu 42-82 mm  
Hloubka uchopovacího ramene 27 mm

### Obsah balení:

- 3x drapákové rameno, Ø 12 mm, M10 x 1,5, určeno pro materiál s max. tloušťkou 10 mm
- tělo stahováku s 6 drážkami a nastavitelnou podložkou
- vřetenno M14 x 1,5, šestihran 19 mm, s centrovací kuličkou



## Sada univerzálních přídržovačů, 11-dílná

**BRILLIANT TOOLS**

Obj. kód **BT595750**

**UNIVERZÁLNÍ**

Vhodná téměř pro všechna kola vačkových hřídelí a téměř pro všechny typy vozidel. Včetně 8 různých šroubovacích kolíků

Souprava univerzálních kontradržáků BRILLIANT TOOLS BT595750 je ideální k přidržení při uvolnění upínacích šroubů na vstřikovacích čerpadlech, k aretaci kol vačkových hřídelí nebo čerpadel motorové nafty a k upnutí a uvolnění pojistných kolíků. Souprava je vhodná téměř pro všechna kola vačkových hřídelí a téměř pro všechny typy vozidel. Všechny části jsou vyrobeny z oceli k ztuštění s hlazeným povrchem pro dlouhou životnost. Dvakrát máčená rukojeť byla vytvořena pro snadnou práci. K tomu dostanete výměnitelné kolíky a přídržné čepy, které je možné zašroubovat do přídržného klíče. Nářadí se dodává v přepravním kufříku, který chrání všechny prvky sady a usnadňuje jejich přepravu.

### Obsah balení:

- 2x kolík #1: Ø 6-10 mm
- 2x kolík #2: Ø 8-11 mm
- 2x kolík #3: Ø 10-12 mm
- 2x kolík #4: Ø 11-16 mm
- 2x matice
- Spojka: 25 x 8 x 525 mm



## Souprava nářadí k aretaci vačkových hřídelí, pro vozidla VAG, Ford, Opel, Saab

**BRILLIANT TOOLS**

Obj. kód **BT595700**

**VAG**

**FORD**

**OPEL**

**SAAB**

**PSA**

Univerzální souprava pro celou řadu modelů

### Obsah balení:

- aretace vačkových hřídelí, pro Opel Calibra, Omega, Sintra, Vectra -1,8 a 2,0, používá se stejně jako OEM KM-852, 18G1570
- aretace vačkových hřídelí, pro Opel Calibra, Omega, Sintra, Vectra -1,4 a 1,6, používá se stejně jako OEM KM-853
- pravá vačková hřídel pro Saab 900, 900 -2,5, 3,0, Opel Calibra, Sintra, Vectra -2,5, 3,0, používá se stejně jako OEM KM-800-2
- levá vačková hřídel pro Saab 900, 900 -2,5, 3,0, Opel Calibra, Sintra, Vectra -2,5, 3,0, používá se stejně jako OEM KM-800-1
- nářadí k aretaci kola ozubeného řemenu klikové hřídele, pro motory TDI typu čerpadlo-tryska ve vozidlech VW, Audi, Škoda, Seat a Ford, používá se stejně jako VAG T10050
- nářadí k aretaci setrvačnicků, pro vozidla Citroen, Fiat a Peugeot, používá se stejně jako OEM 153A, 6012T, 9765.54
- zařízení k přidržení setrvačnickových kotoučů, pro vznětové motory Isuzu 1,5 a 1,7, vznětové motory Opel 1,6, 1,7, zážehové motory Opel 1,2, 1,4, 1,6, 1,8, 2,0 OHC, používá se stejně jako OEM KM-517-B



## Přípravek na výměnu gufera klikové hřídele 1.4 a 1.6 16V VAG

**BRILLIANT TOOLS**

Obj. kód **BT546004**

**VAG**

K montáži radiálního těsnícího kroužku na straně převodovky.  
Pokus o montáž těsnícího kroužku bez tohoto nářadí může vést k netěsnostem, zničení nového těsnícího kroužku a problematickému chodu motoru.

Používá se stejně jako OEM T10017

### Kód motoru:

CHYA, CHYB, CPGA

### Modely:

Seat: Arosa 1.4, Ibiza 1.4, Cordoba 1.4, Leon 1.4 / 1.6, Toledo 1.4 / 1.6, Inca 1.4 16V  
Škoda: Fabia 1.4, Fabia II 1.6, Octavia 1.4 a Roomster 1.4 16V  
Volkswagen: Lupo 1.4 / 1.6, Polo 1.4 / 1.6, Polo Classic 1.4, Golf / Bora 1.4 / 1.6, Beetle 1.4, Caddy 1.4 16V



## Přípravek na výměnu gufera klikové hřídele 1.4 a 1.6 FSI / TFSI, 1.9 a 2.0 SDI / TDI (CR) VAG

**BRILLIANT TOOLS**

Obj. kód **BT542078**

**VAG**

K montáži radiálního těsnícího kroužku na straně převodovky.  
Pokus o montáž těsnícího kroužku bez tohoto nářadí může vést k netěsnostem, zničení nového těsnícího kroužku a problematickému chodu motoru.

používá se stejně jako OEM T10134

### Kód motoru:

BMN, CBZA, CBZB, CEGA, CFFB, CFFB, CFFB, CFFB, CFHA, CFHC, CFHF, CFJA, CGHC, CGHF, CLCA, CLCA, CLCB, CLCB, CLJA

### Modely:

benzinové: 1.4 turbo a 1.4 a 1.6 s přímým vstřikováním  
dieselové: 1.9 a 2.0 SDI, 2.0 TDI (CR)



